

EUROSPAND

FARM EQUIPMENT SINCE 1970

SPANDICONCIME DOPPIO DISCO





EUROSPAND

FARM EQUIPMENT SINCE 1970

Nato durante gli anni settanta dello scorso secolo, il marchio Eurospand si è contraddistinto da sempre e con successo per la cura riposta nel costruire e fornire macchine spandiconcime professionali aventi nella robustezza strutturale, precisione di distribuzione, resistenza alla corrosione ed una continua e costante innovazione tecnica, la base del proprio pensiero.

Nel 2001, inventa e realizza *Vibro System*, il fondo vibrante della tramoggia senza agitatore, che ha contraddistinto con successo tutta la produzione di macchine a doppio disco distributore da allora realizzate.

Lo stabilimento occupa un'area di 8500 metri coperti ed è alimentato da un impianto fotovoltaico che genera una potenza massima di 730 kWp ed ha una capacità produttiva annua di circa 900.000 kW/Anno.

Al proprio interno (sotto il controllo di un sistema di qualità certificata UNI EN ISO 9001) si svolge il 100% della progettazione meccanica ed elettronica e si producono il 90% di tutti le parti e semilavorati necessari alla realizzazione di: spandiconcime portati, trainati, spandiconcime pendolari, spargisale, carrelli porta spandiconcime.

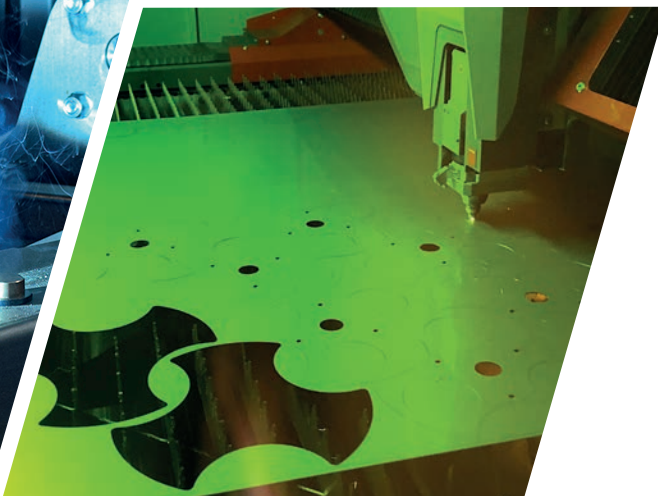

Perché scegliere Eurospand?

David, Delta, Jolly: le macchine a doppio disco della serie **Eurospand**, sono l'ausilio ideale per una corretta e precisa distribuzione di concimi minerali, di composti organici e di sementi. Il **concime correttamente distribuito** non è causa di inquinamento, risulta anzi essere un indispensabile aiuto per un equilibrato **sviluppo delle colture**.



VIBRO SYSTEM

Fondo vibrante della tramoggia senza agitatore.



ALIMENTAZIONE LATERALE

Ottima distribuzione anche su terreni non pianeggianti.



DOSAGGIO E DISTRIBUZIONE

Dosaggio micrometrico e auto-posizionamento dell'angolo di lancio.



TPS

Protezione del gruppo di trasmissione dello spandiconcime.



ACCIAIO INOX

Un valore aggiunto.



TRATTAMENTI ANTICORROSIVI

Per durare nel tempo.



AZIONAMENTI IDRAULICI

Di serie su tutti i modelli.



ELETTRONICA

Autoregolazione dose al variare della velocità di avanzamento.



PESATURA

Pesatura in tempo reale del contenuto in tramoggia (versioni +W).



ISOBUS

Sistema Isobus compatibile.



CONCIMAZIONE INTELLIGENTE

Distribuzione solo in prossimità della pianta.



VIBRO SYSTEM senza agitatore

Il sistema di tramoggia a fondo vibrante che alimenta in modo continuo e costante il sistema di distribuzione. Il non utilizzo di agitatori evita la frantumazione dei prodotti, garantendo un **dosaggio omogeneo delle quantità prescelte**, di concimi granulari, polverulenti, organici pellettati e sementi.

Le **griglie in acciaio inox** (disponibili in due tipologie) montate sui fondi vibranti trattengono gli agglomerati e **mantengono costante la pressione esercitata dal concime sul sistema di alimentazione**.

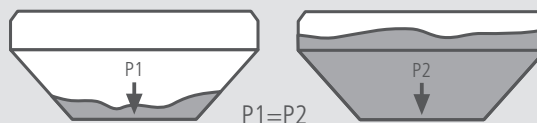

VIBRO-SYSTEM risolve le problematiche legate a:

- Rottura dei granuli di concime e sementi
- Riscaldamento e formazione di agglomerati
- Spargimento di tutti i tipi di concime anche con critiche condizioni meteo
- Costanza delle quantità erogate, il sistema rende influente il grado di riempimento della tramoggia dalla quantità erogata

Griglia standard per concimi minerali

Griglia per concimi pellettati, polverulenti e sementi (opzionale)

NPK

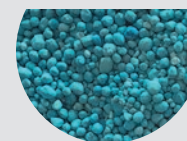

NITRATO AMMONICO



PERFOSFATO TRIPLO



UREA



CLORURO DI POTASSIO



SOLFATO AMMONICO

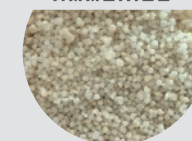

PK

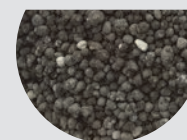

NITRATO AMMONICO



NPK



SEMENTI



ORGANICI PELLETTATI



SOLFATO POTASSICO MAGNESIACO





ALIMENTAZIONE LATERALE

Alimentare il concime lateralmente alla paletta, significa **eliminare la rottura e polverizzazione dei granuli** durante la distribuzione.

I prodotti vengono convogliati sulle palette con un'accelerazione progressiva, generando un flusso continuo e regolare, **anche su terreni non pianeggianti**, dove i sistemi tradizionali con deflusso del concime dall'alto non riescono a garantire l'uniformità trasversale.

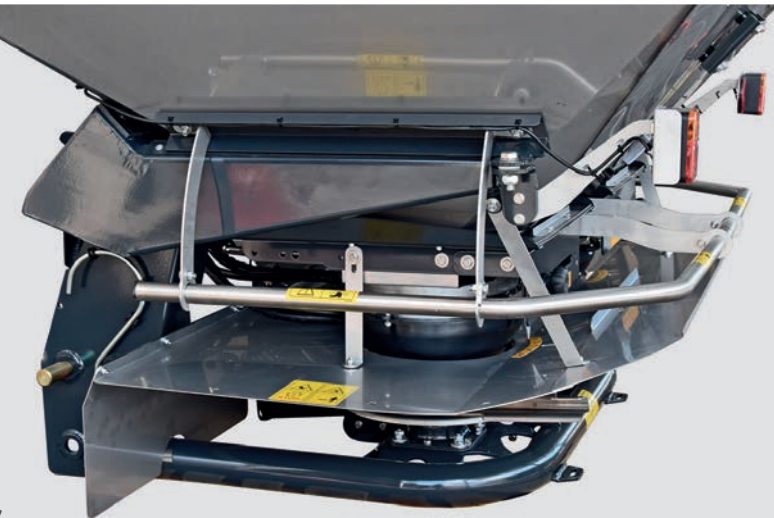

ANTITURBO

Palette stampate con profili brevettati e barriera in acciaio inox che sovrasta i dischi spargitori. Da sempre due delle nostre scelte vincenti per garantire un'ottima distribuzione trasversale.

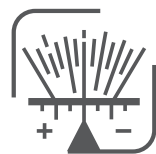

DOSAGGIO e DISTRIBUZIONE

Saracinesche in acciaio inox con aperture a **geometria variabile** consentono di ottenere una curva di dosatura adeguata sia per microquantità che grandi apporti.

CURVA DI DOSAGGIO NPK 15-15-15

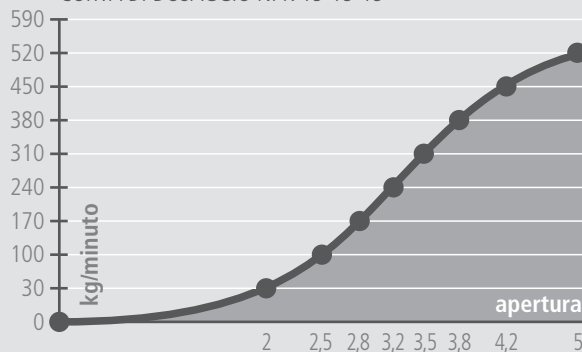

L'APP Eurospand **calcola e fornisce l'ottimale apertura** da impostare per una vasta gamma di concimi e sementi.

Un sistema di **posizionamento automatico** ottimizza l'ingresso del concime sul disco spargitore in funzione dell'aumento della quantità erogata.

È possibile **intervenire manualmente** sull'anticipo o sul ritardo dell'uscita del concime sul piatto, per compensare le differenti caratteristiche fisiche dei concimi.

PERFETTA DISTRIBUZIONE CON DOPPIA SOVRAPPOSIZIONE

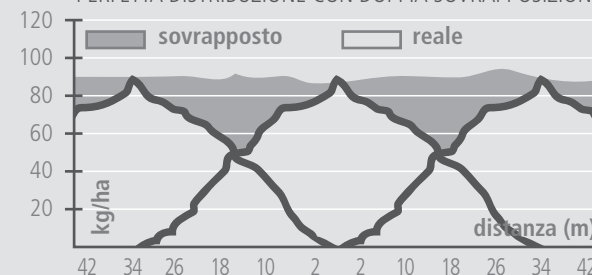

COEFFICIENTE DI VARIAZIONE

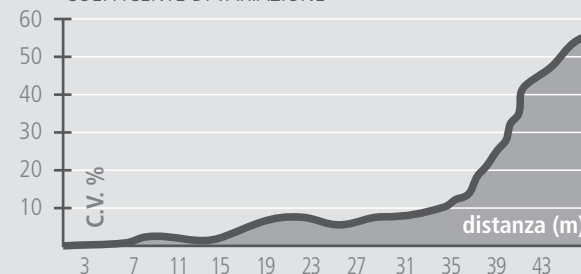



TPS Sistema
Protezione
Spandiconcime

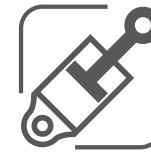

AZIONAMENTI
IDRAULICI

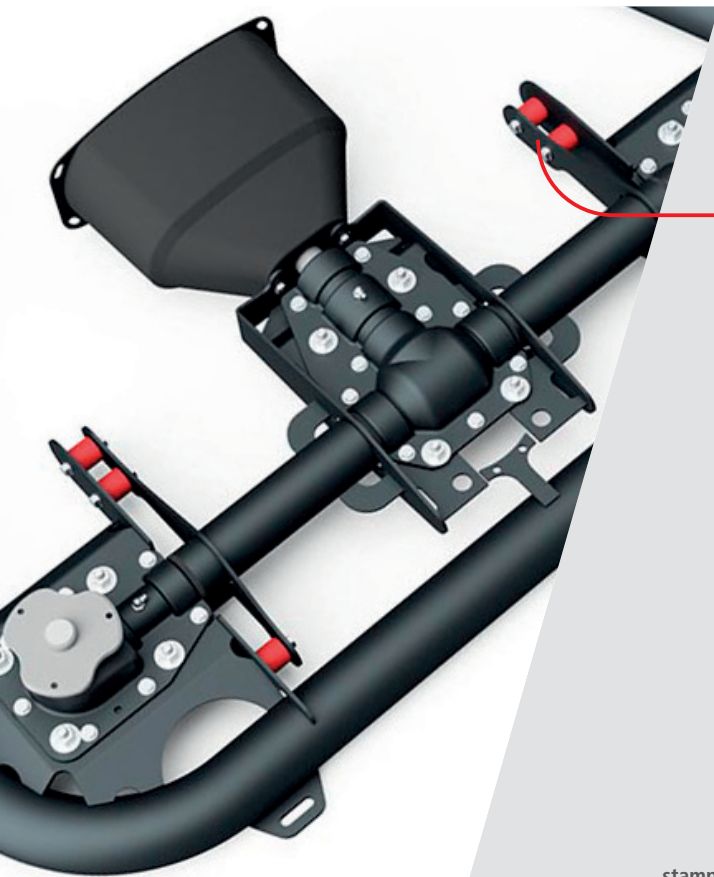

Transmission Protection System evita la rottura dei componenti della trasmissione quando si applica un albero cardano troppo lungo.

La scatola centrale è ancorata al telaio tramite sei giunti in gomma che assorbono anomali sforzi di flessione generati da un accoppiamento non ottimale con la trattrice.

Ingranaggi stampati e temprati ad alta resistenza



L'impianto idraulico necessita di 2 distributori DE. L'indipendenza del circuito a destra o a sinistra si ottiene direttamente dalle leve di comando presenti sulla trattrice.

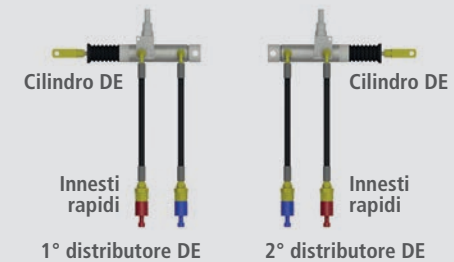

Nel caso di necessità di collegamento a trattori con un solo distributore DE è possibile fornire accessorio a richiesta.

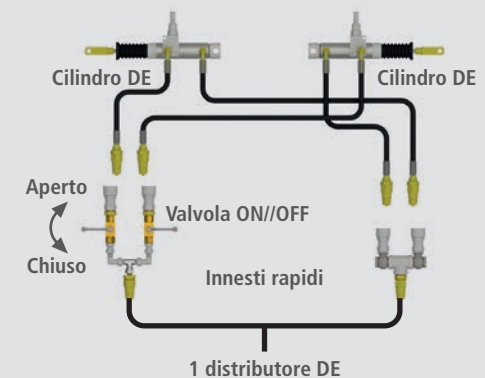

Cilindri idraulici con steli in inox a doppio effetto e valvole di massima pressione





ACCIAIO INOX

Tutti i componenti del sistema di **alimentazione, dosaggio, distribuzione** e tutta la bulloneria sono in **acciaio inossidabile**, a garanzia di una lunga vita operativa.

La totalità dei modelli possono essere forniti anche con la **tramoggia** ed i **rialzi** in acciaio inossidabile.

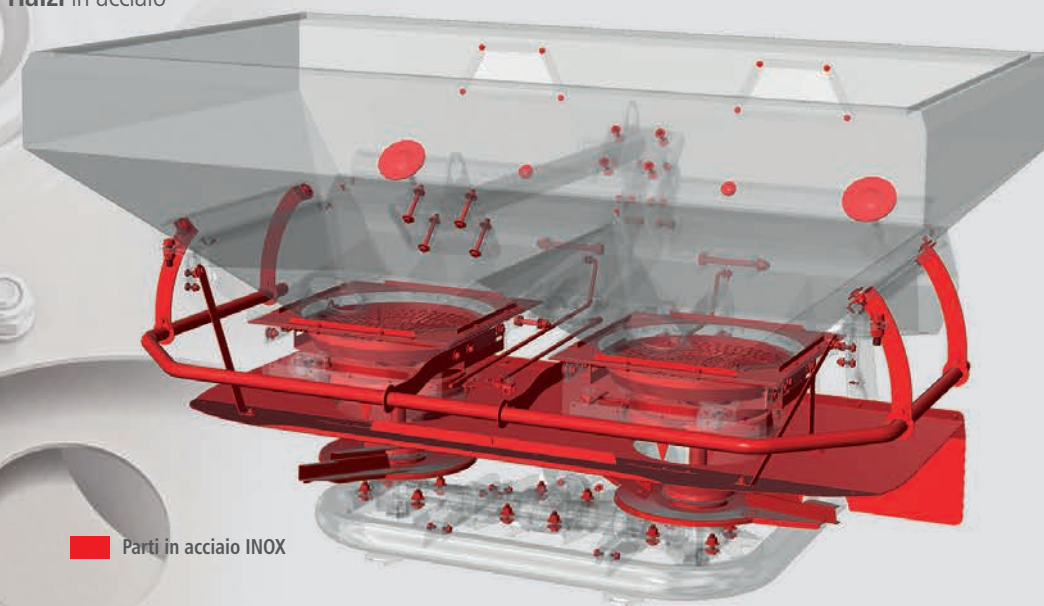
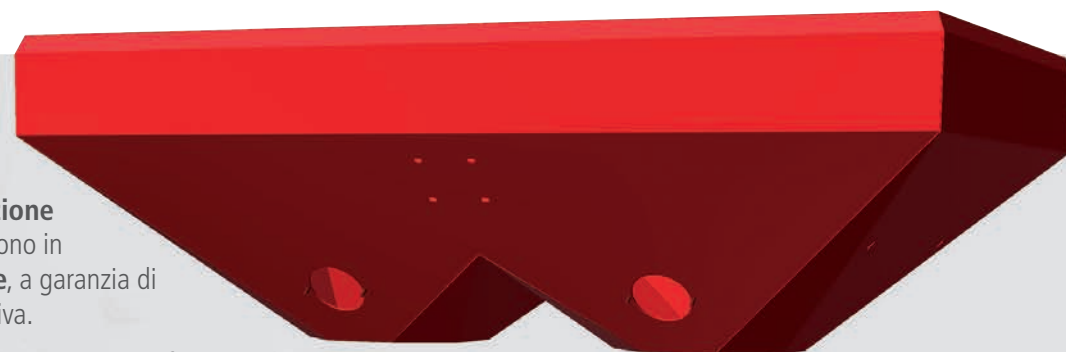
Particolare di una saracinesca di erogazione



 Parti in acciaio INOX



TRATTAMENTI ANTICORROSIVI

Tutte le parti metalliche non in inox vengono **sabbiate meccanicamente** in un impianto automatico.

La **prima applicazione a polvere** e relativa **cottura a 220°C** di un fondo zincante (primer), protegge la superficie e migliora l'adesione dello smalto finale.

Una **seconda e finale applicazione a polvere** di uno **smalto con cottura a 220°C** garantisce una finitura ottimale.

Tre fasi fondamentali che Eurospand prevede per una perfetta **resistenza alla corrosione** dei propri spandiconcime.

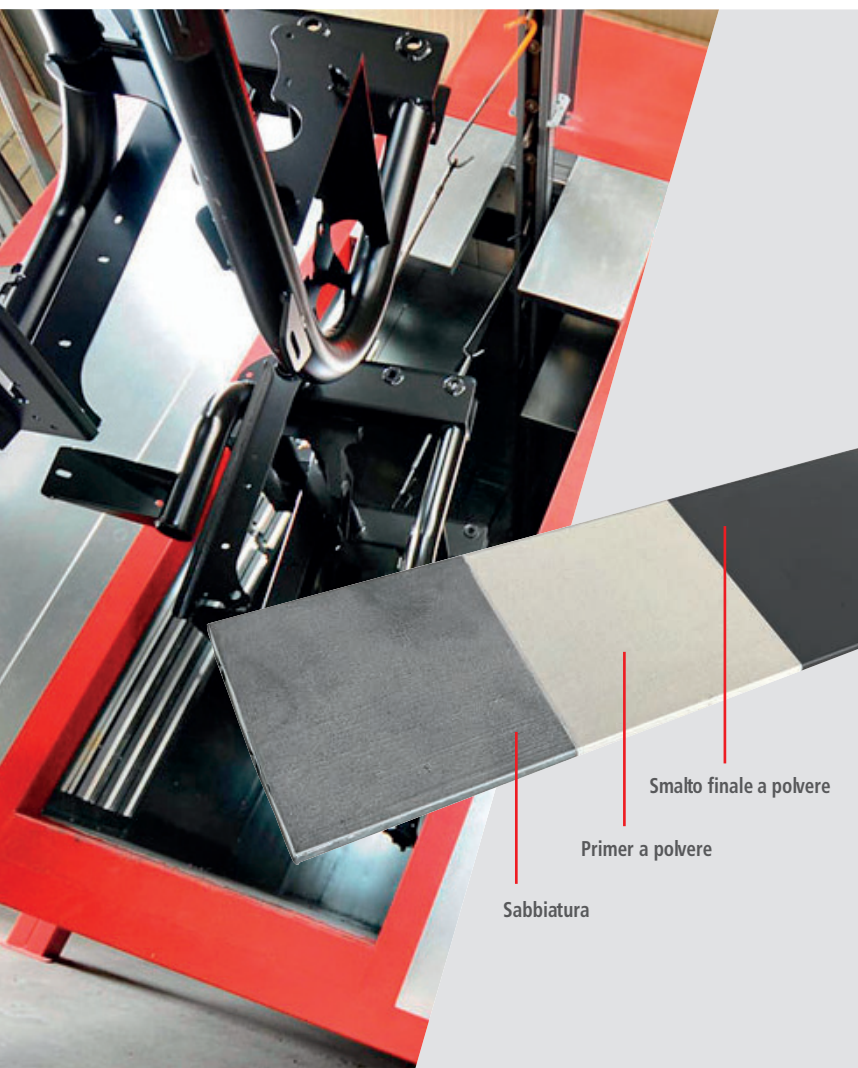

Sabbatura

Primer a polvere

Smalto finale a polvere

1 – SABBATURA



2 – PRIMER A POLVERE



3 – SMALTO FINALE A POLVERE





ELETTRONICA



PESATURA

La dose richiesta è **autoregolata in base alla velocità di avanzamento (DPAE)** da due servomotori superfast (14 mm/s) con stelo in inox.

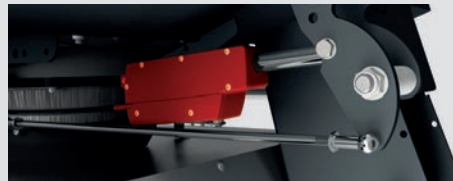

Due **sensori magnetici** rilevano l'esatta apertura di ogni **saracinesca**, comandando i servomotori ed annullando ogni loro possibile errore di posizione.

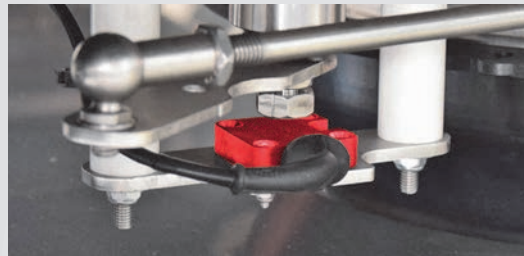

Il sistema permette di **variare** istantaneamente la dose applicata, **escludere un lato** dallo spargimento, **verificare la quantità distribuita e gli ettari trattati**. È inoltre collegabile con numerosi **trattori o sistemi "Isobus"** per la gestione di **mappe di prescrizione**, controllo sezioni e sovrapposizioni.

Le versioni "+W" con doppio telaio integrano **due celle di carico da 5000 kg**, che rilevano continuamente il peso reale presente in tramoggia, riportando ogni concime ed ogni sua variazione fisica ad una curva di distribuzione tale da erogare l'esatta quantità ettaro richiesta.

Una centralina con **inclinometro** gestisce le due celle posizionate nella zona di aggancio inferiore della macchina, rilevando **precisi valori anche in presenza di terreni inclinati fino a 12% in tutte le direzioni**.

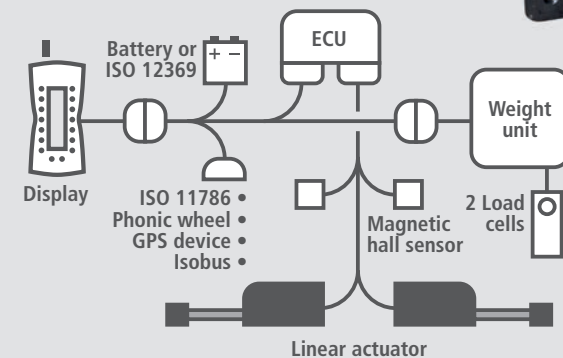

- Sensori magnetici di posizione
- Tirante orizzontale
- Celle di carico
- Servomotori
- Telaio di pesatura





ISOBUS



Tutti i modelli di spandiconcime doppiodisco possono essere allestiti con sistema a gestione elettronica **Isobus**.

Collegando la macchina per mezzo della presa Isobus **ISO 11783**, sarà possibile gestire tutte le operazioni tramite il monitor installato sul trattore.

Le macchine sono predisposte di serie per il funzionamento con mappe di prescrizione a rateo variabile, controllo automatico delle sezioni ed utilizzo tramite joystick.

AEF Certified

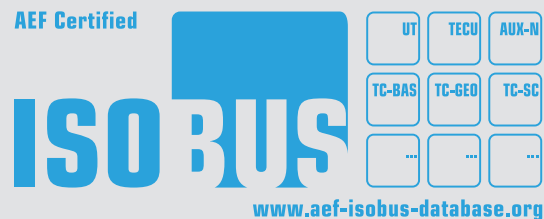

Gli spandiconcime EuroSpand sono **certificati Isobus** e presenti sul **Database AEF**.

L'utilizzo di mappe di prescrizione permette lo spandimento a **dosi variabili** nell'appezzamento.

La macchina regola in modo automatico la posizione delle saracinesche di dosaggio in base alla posizione del trattore all'interno del campo da trattare.



Con macchine Isobus Eurospand è possibile eseguire una **concimazione di precisione** che migliora la qualità dei prodotti, la resa, e la sostenibilità ambientale per una **più efficiente produzione agricola**.



ISOBUS

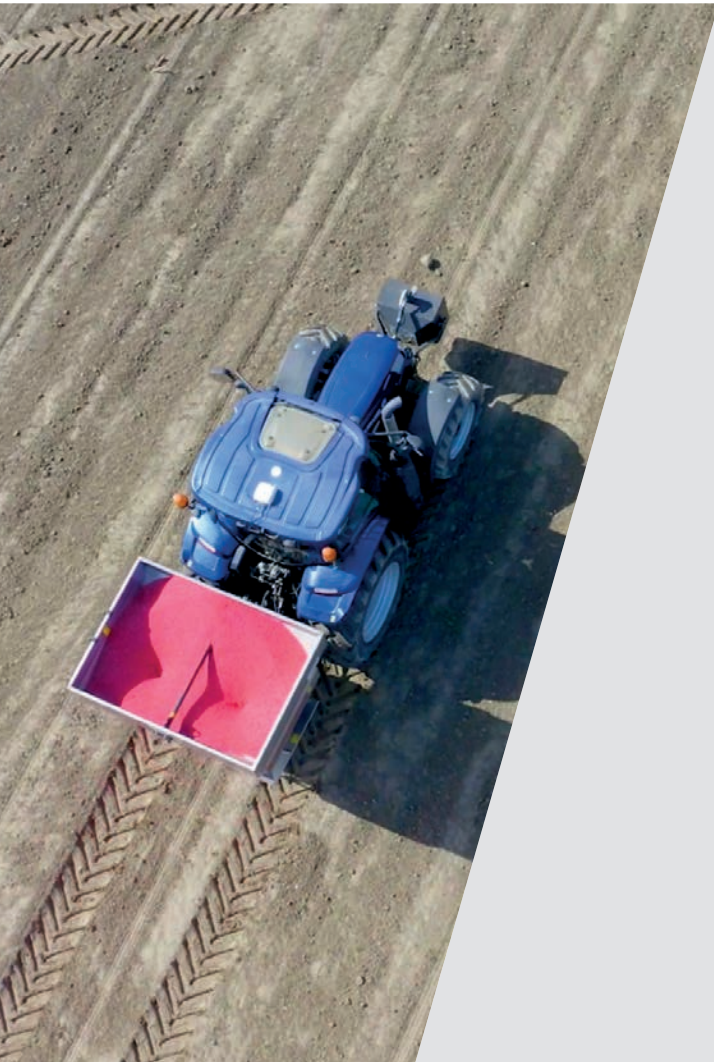

Il controllo automatico delle sezioni gestisce l'**interruzione automatica dell'erogazione** quando si passa su zone già concimate.

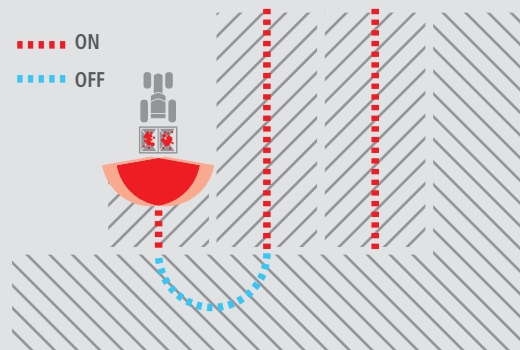

L'**apertura indipendente** del lato destro e sinistro permette la chiusura automatica dei due lati in caso di spandimento su terreni irregolari.

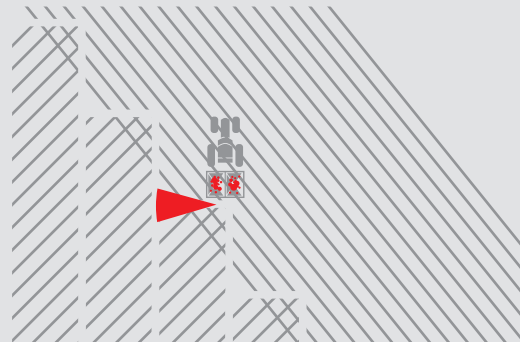

Lo spandimento è reso più semplice e pratico grazie alla funzionalità AUX-N, che permette l'**utilizzo** dello spandiconcime **tramite il joystick** presente sul trattore.



Possibilità di fornire un monitor Isobus per l'allestimento di trattori che ne sono sprovvisti, compatibile con tutte le attrezzature Isobus (opzionale).





CONCIMAZIONE INTELLIGENTE



Sui modelli *David Fruit* e *Delta Fruit* può essere applicato un sistema con due **sensori a ultrasuoni** che rilevano la presenza della pianta ed attivano lo spandimento solo nella sua prossimità, evitando così la concimazione in zone non necessarie.

La dose da distribuire e la lunghezza di spandimento vengono gestite da un controller che aziona i due sensori con **funzionamento indipendente** tra i due lati in modo da poter lavorare anche in caso di piantagioni irregolari.

È possibile disattivare i sensori all'occorrenza, per poter utilizzare la macchina in caso di spandimento interfilare standard o pieno campo.

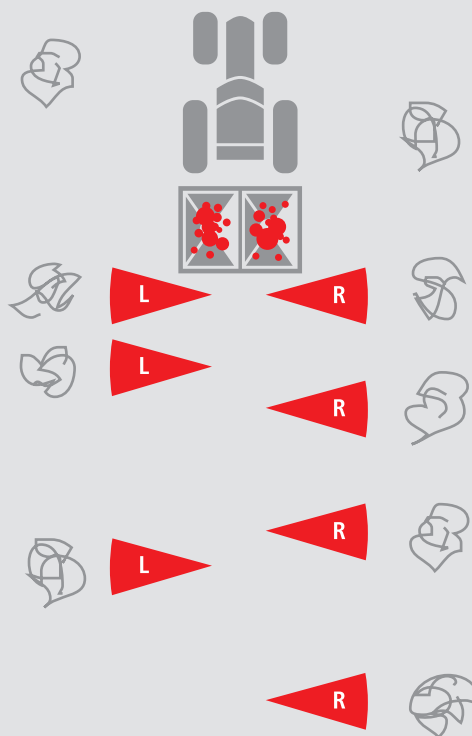

EUROSPAND

DAVID FRUIT



VIBRO SYSTEM



ALIMENTAZIONE
LATERALE



DOSAGGIO
DISTRIBUZIONE



ACCIAIO INOX
ANTICORROSIONE



AZIONAMENTI
IDRAULICI



ELETTRONICA



PESATURA



ISOBUS
COMPATIBILE



CONCIMAZIONE
INTELLIGENTE



LARGH. SPANDIMENTO
A PIENO CAMPO



DISTRIBUZIONE
LOCALIZZATA



ATTACCHI
A 2 POSIZIONI



1000
800
600

CAPACITÀ

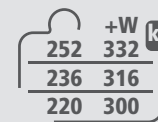

+W kg
252 332
236 316
220 300

PESO

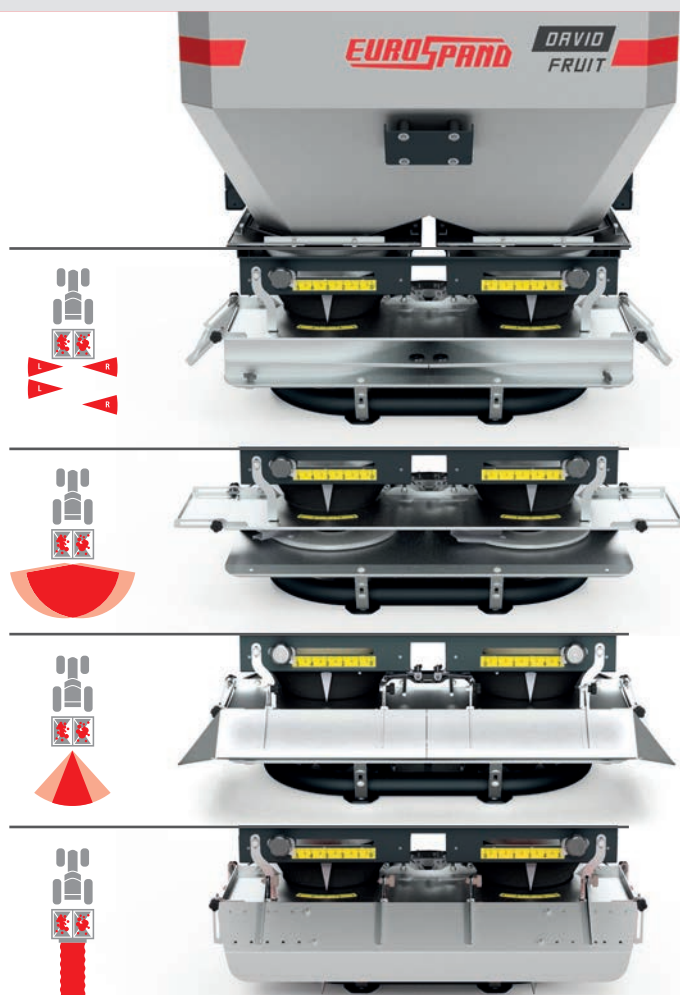

Il massimo della versatilità.

Modello con larghezza di soli **1,1m**, ideale per la concimazione intensiva su **filari di vigneti e frutteti da 1,5 a 5m**.

Concepito per la **concimazione localizzata interfilare**, *David Fruit* grazie ad un convogliatore modulare in acciaio inox, si può velocemente trasformare per la distribuzione a pieno campo **fino a 12m**, e con l'ausilio di accessori a richiesta, consente anche altre utili applicazioni:

- Concimazione al **centro del filare** o in serre
- Concimazione localizzata su **file da 50 a 85cm** per ortaggi
- Concimazione **sottosuolo** con interruttore *EuroSpand Solco*



Vedi in fondo al depliant



DELTA FRUIT



VIBRO SYSTEM



ALIMENTAZIONE
LATERALE



DOSAGGIO
DISTRIBUZIONE



ACCIAIO INOX
ANTICORROSIONE



AZIONAMENTI
IDRAULICI



ELETTRONICA



PESATURA



ISOBUS
COMPATIBILE



CONCIMAZIONE
INTELLIGENTE



LARGH. SPANDIMENTO
A PIENO CAMPO



DISTRIBUZIONE
LOCALIZZATA



ATTACCHI
A 3 POSIZIONI



1500
1150
800

CAPACITÀ

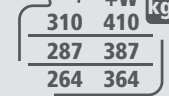

310 +W
287 410
264 387
364

PESO



Carter estraibile per passaggio
a spandimento a pieno campo

Delta Fruit con capacità di carico e larghezze di lavoro superiori rispetto al *David Fruit* è ideale per la concimazione intensiva di frutteti, uliveti, agrumeti, nocciolieti e altre colture a file.

Ha una **larghezza di 1,55m**, ed è concepito per la **concimazione localizzata interfilare**, ma grazie ad un **carter estraibile** in acciaio inox, si può velocemente trasformare per la **distribuzione a pieno campo fino a 18m**, e con l'ausilio di un accessorio a richiesta anche per la **concimazione al centro del filare o in serre**.

Prolunghe per aumentare
la larghezza di distribuzione
interfilare fino a 10m

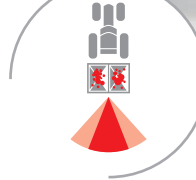
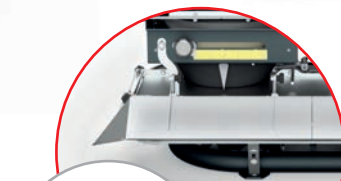
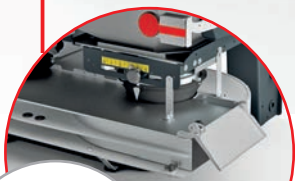

EUROSPAND

DELTA



VIBRO SYSTEM



ALIMENTAZIONE
LATERALE



DOSAGGIO
DISTRIBUZIONE



TPS



ACCIAIO INOX
ANTICORROSIONE



AZIONAMENTI
IDRAULICI



ELETRONICA



PESATURA



LARGH. SPANDIMENTO
A PIENO CAMPO



ISOBUS
COMPATIBILE



ATTACCHI
A 3 POSIZIONI



CAPACITÀ

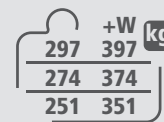

PESO



La *new entry* della gamma Eurospand.

Il nuovo modello compatto che garantisce uno spandimento fino a **18 metri** ed una capacità massima di **1500 litri**.

Delta, come per i modelli a pieno campo *Jolly*, può essere dotato di elettronica, **sistemi di pesatura** e protocollo **ISOBUS**.

Protezioni CE
ed antiturbo
in acciaio inox



Uno o due rialzi
permettono di aumentare
la capacità di carico a
1150 o 1500 litri



Il robusto telaio, con attacchi
di sollevamento di 2ª e 3ª
categoria, supporta carichi
fino a 2000 kg

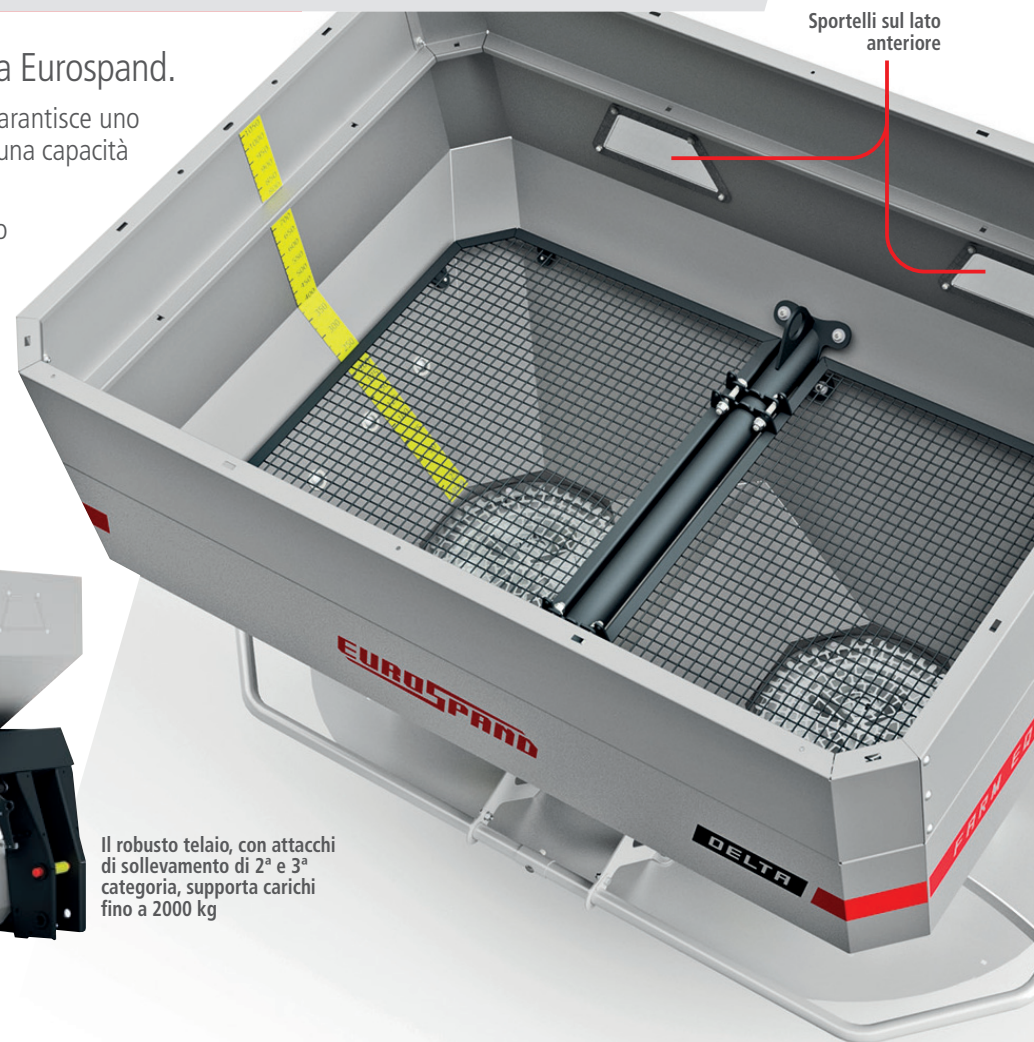

Sportelli sul lato
anteriore

JOLLY 18



VIBRO SYSTEM



ALIMENTAZIONE LATERALE



DOSAGGIO DISTRIBUZIONE



TPS



ACCIAIO INOX ANTICORROSIONE



AZIONAMENTI IDRAULICI



ELETTRONICA



PESATURA



MAX LARGHEZZA SPANDIMENTO



ISOBUS COMPATIBILE



ATTACCHI A 3 POSIZIONI



1800
1450
850

CAPACITÀ

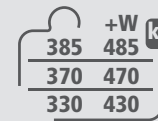

+W
385 485
370 470
330 430

PESO



* con kit palette
opzionale

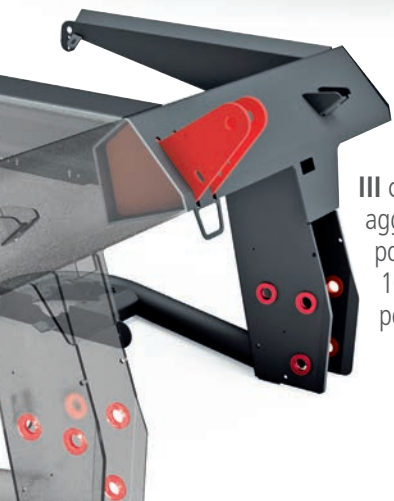

Telaio con **attacchi di II e III** categoria e versatilità di aggancio con tre diverse posizioni; normale, avanzata di 100 mm, o rialzata di 150 mm per **apporti tardivi**.

I modelli super professionali.

Modelli con medie-elevate capacità di carico e larghezze di lavoro, **per esigenze di concimazione e semina di elevate parcelle agricole.**

Sportelli: posti sul lato anteriore e posteriore della tramoggia permettono di accedere alle griglie di setaccio per eliminare eventuali **corpi estranei** e visionare il contenuto della tramoggia.

Rinforzo interno: applicato di serie su tutti i modelli a doppio disco.

Questo supporto centrale di rinforzo incorpora due sicuri agganci per il sollevamento della macchina ed è predisposto per il fissaggio delle **griglie filtranti ribaltabili** (optional).



EUROSPAND

JOLLY 24 28 32

IDRAULICHE



VIBRO SYSTEM



ALIMENTAZIONE
LATERALE



DOSAGGIO
DISTRIBUZIONE



TPS



ACCIAIO INOX
ANTICORROSIONE



AZIONAMENTI
IDRAULICI



MAX LARGHEZZA
SPANDIMENTO



ATTACCHI
A 3 POSIZIONI



CAPACITÀ



PESO

Grandi dimensioni
per elevate prestazioni.



Il top della gamma per le macchine ad azionamento idraulico che permettono distribuzioni fino a 32 metri e capacità fino a 3000 litri.

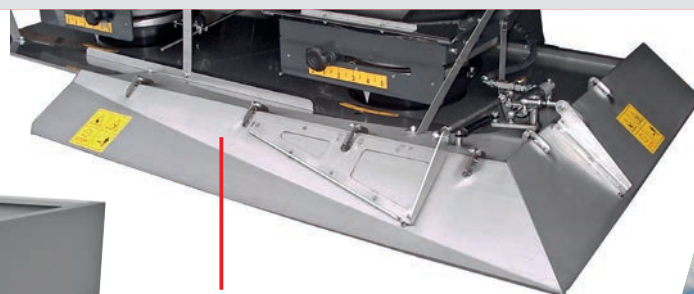

Bordure: con questo dispositivo idraulico per la concimazione delle capezzagne delle parcelle, **con passaggi a soli 2 m dal limite del bordo**, si garantisce che il concime non superi l'appezzamento da trattare.

Grazie a questo accessorio è così possibile eseguire una concimazione di bordo con facilità ed in modo ottimale.

PERFETTA DISTRIBUZIONE LATO DESTRO

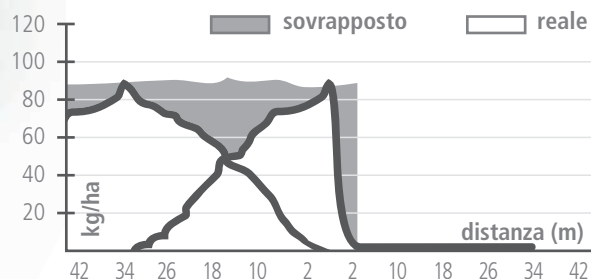

JOLLY 24 32

ELETTRONICHE



VIBRO SYSTEM



ALIMENTAZIONE
LATERALE



DOSAGGIO
DISTRIBUZIONE



TPS



ACCIAIO INOX
ANTICORROSIONE



ELETTRONICA



PESATURA



MAX LARGHEZZA
SPANDIMENTO



ISOBUS
COMPATIBILE



ATTACCHI
A 3 POSIZIONI



CAPACITÀ

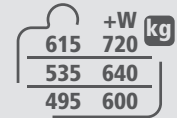

PESO



Tecnologia a 360°.

Questi modelli applicano di serie **la gestione elettronica della dose da distribuire (DPAE)** e nelle **versioni (+W), con pesatura integrata**, eseguono una correzione continua del flusso di prodotto per garantire la reale quantità ettaro richiesta.

Due attuatori elettrici **superfast** garantiscono un posizionamento rapido e preciso.

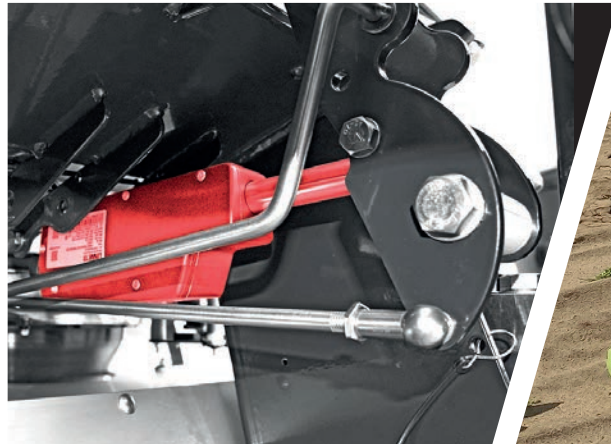

01



02



03



04



05



06



07



08



09



10

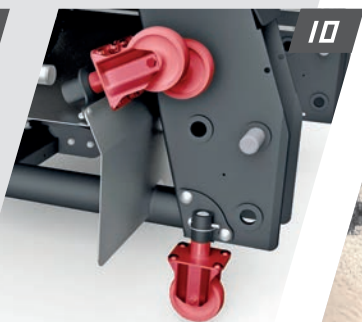

11

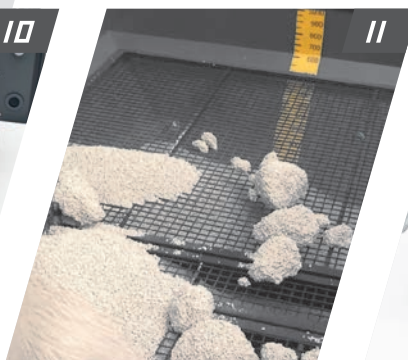

12

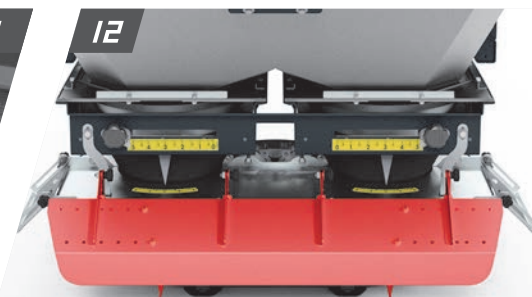

- 01 – GRIGLIE CONCIMI PELLETTATI
- 02 – PROLUNGHE
- 03 – KIT LUCI LED*
- 04 – KIT BORDURE
- 05 – TELONE FISSO
- 06 – TELONE RIBALTABILE
- 07 – KIT VERIFICA QUANTITÀ
- 08 – KIT PALETTE
- 09 – PARATOIE SX DX
- 10 – KIT RUOTE
- 11 – GRIGLIA SUPPLEMENTARE
- 12 – KIT CONCIMAZIONE SU FILA (50-85cm)

DAVID FRUIT
DELTA
DELTA FRUIT
JOLLY 18
JOLLY 24-28-32

	DAVID FRUIT	DELTA	DELTA FRUIT	JOLLY 18	JOLLY 24-28-32
01	■	■	■	■	■
02	■	■	■	■	■
03	■	■	■	■	■
04	■	■	■	■	■
05	■	■	■	■	■
06	■	■	■	■	■
07	■	■	■	■	■
08	■	■	■	■	■
09	■	■	■	■	■
10	■	■	■	■	■
11	■	■	■	■	■
12	■	■	■	■	■

(*) di serie su versione JOLLY 32

DAVID FRUIT

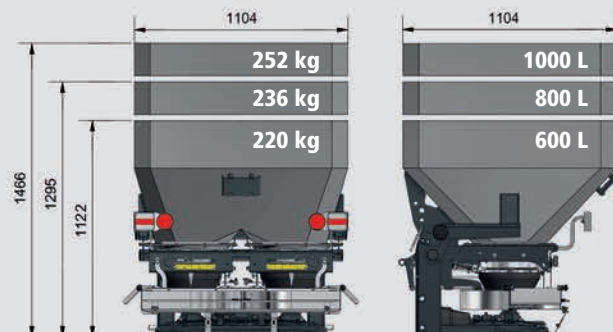

DELTA DELTA FRUIT

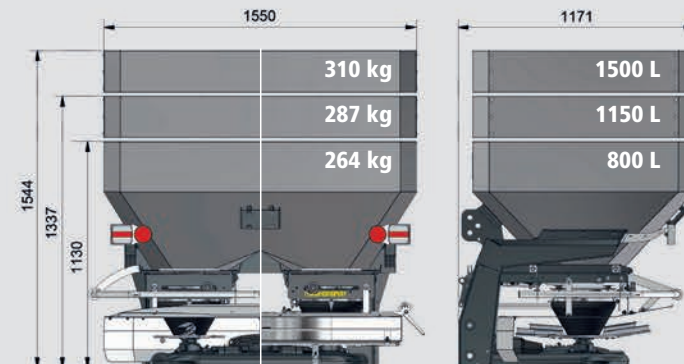

JOLLY 18

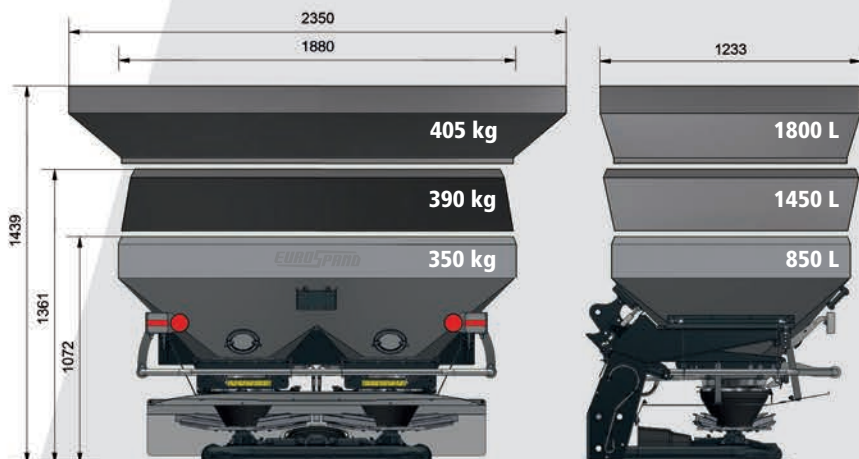

JOLLY 24 28 32

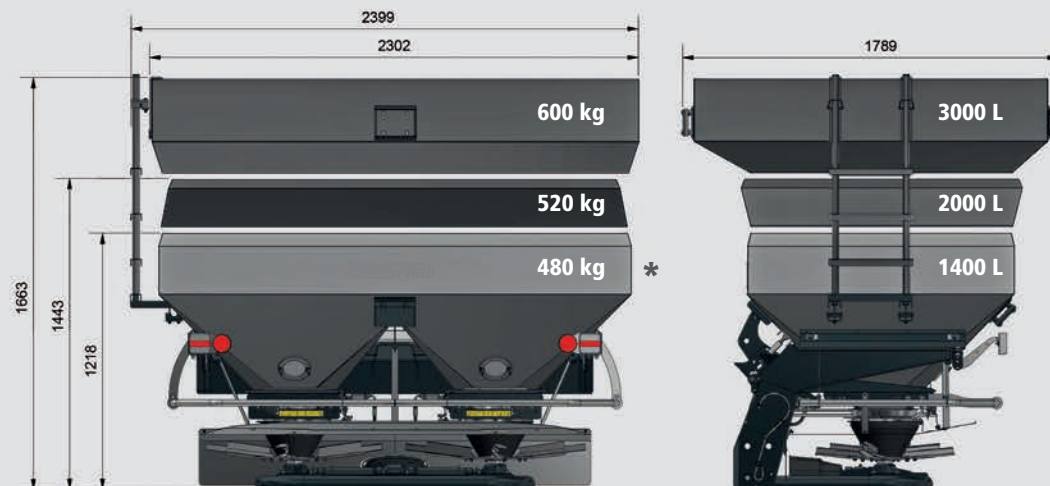

* Peso della versione Jolly 24 idraulica senza sistema di gestione e pesatura elettronica.

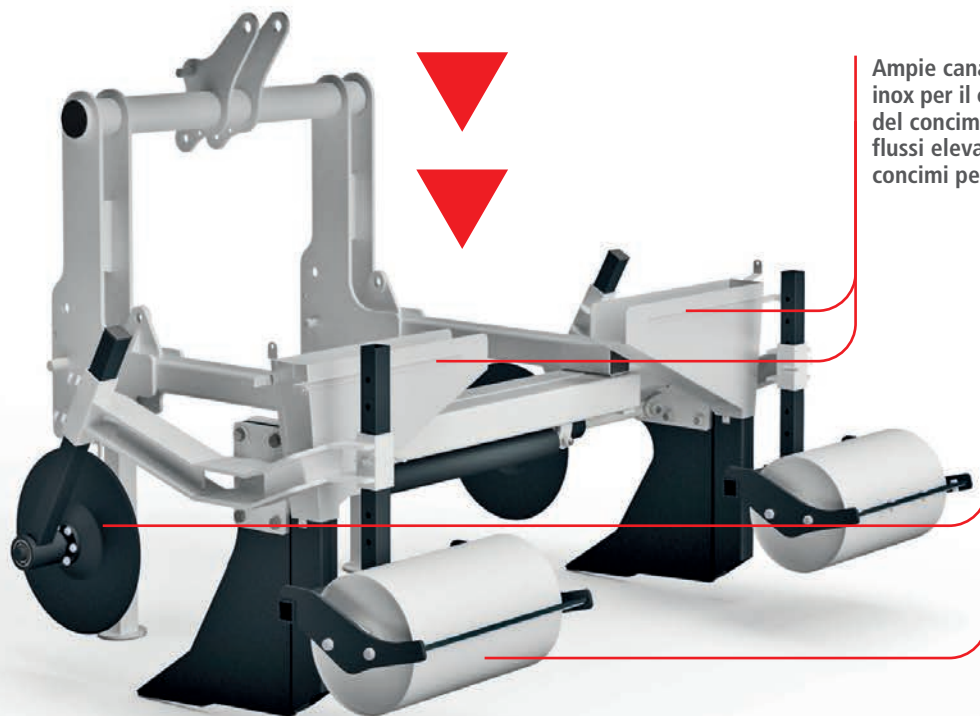

Ampie canaline in acciaio inox per il convogliamento del concime, garantiscono flussi elevati anche di concimi pellettati.

Dischi anteriori per il taglio preliminare del suolo e rulli posteriori per la chiusura e compattamento del solco (accessori a richiesta). Entrambi ad altezza regolabile.



SOLCO

+ DAVID FRUIT



ROBUSTEZZA STRUTTURALE



TRATTAMENTI ANTICORROSIVI



AZIONAMENTI IDRAULICI



LARGHEZZA VARIABILE



PROFONDITÀ LAVORO
max 0,3



CATEGORIA ATTACCHI

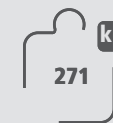

PESO
271

I convogliatori in acciaio inox permettono il montaggio dello spandiconcime *David Fruit*, versioni a partire dal 2012, per la **concimazione sottosuolo**.

Grazie alla **larghezza variabile**, per mezzo di **cilindri idraulici**, è possibile modificare facilmente la larghezza di interrimento direttamente dal trattore, per adattarsi ad ogni tipo di filare.

Soffietti in PVC garantiscono, con qualsiasi larghezza di lavoro, il **completo deflusso del concime senza fuoriuscite accidentali**.

Robuste ancore con riporto in materiale antiusura.

MENT SINCE 1970

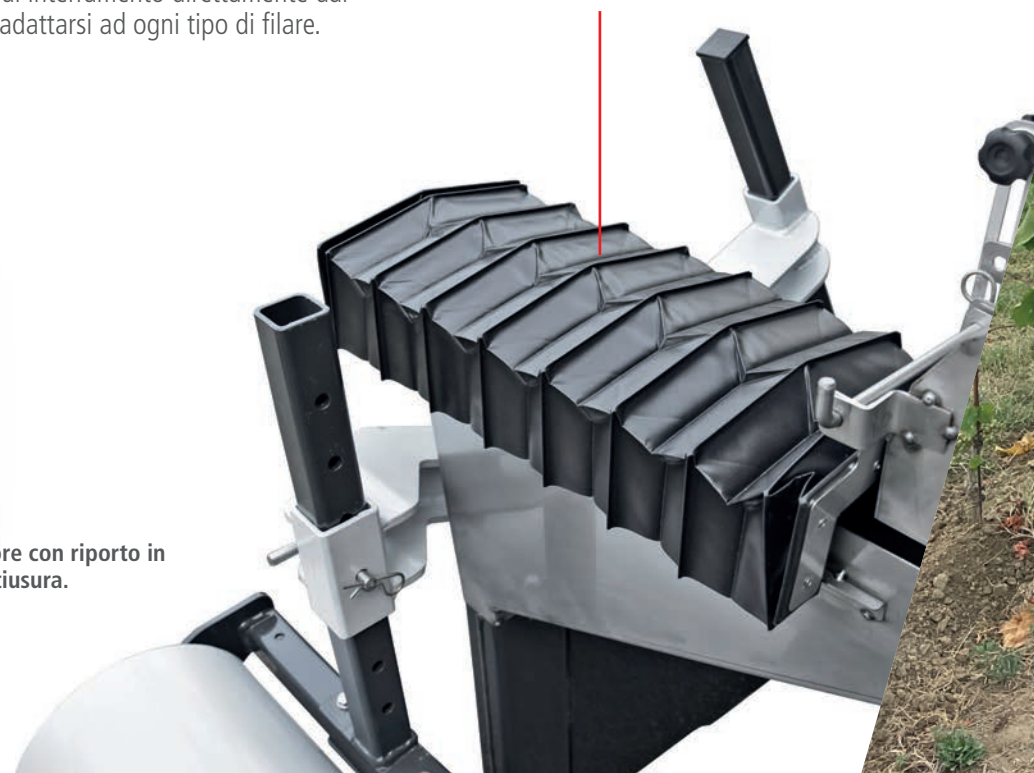
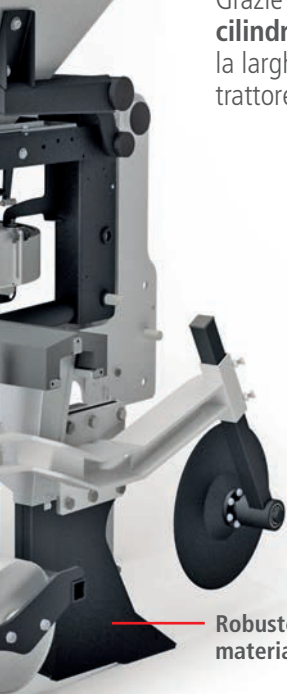

EUROSPAND

SOLCO + **DAVID FRUIT**

**UNA COMBINAZIONE VINCENTE
CHE PERMETTE 4 LAVORAZIONI**



1

DAVID FRUIT

Concimazione
localizzata su filari.

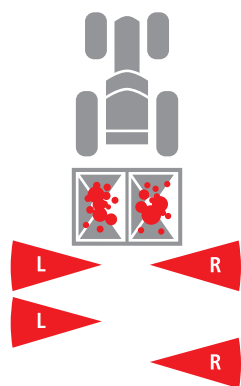

2

DAVID FRUIT

Concimazione
al centro del filare.

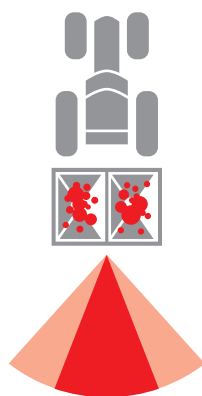

3

DAVID FRUIT

Concimazione
a pieno campo.

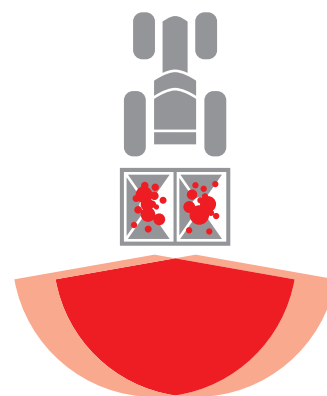

4

SOLCO
+DAVID FRUIT

Concimazione
sottosuolo.



ACCESSORI

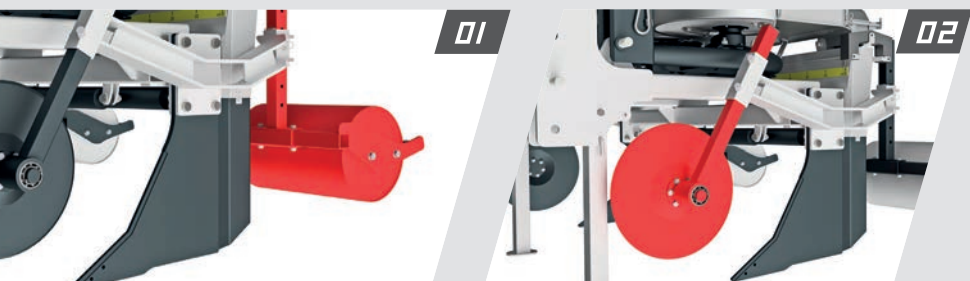

03

- 01 – RULLI POSTERIORI
- 02 – DISCHI ANTERIORI
- 03 – SUPPORTI PER DISCHI O RULLI

SOLCO

SOLCO

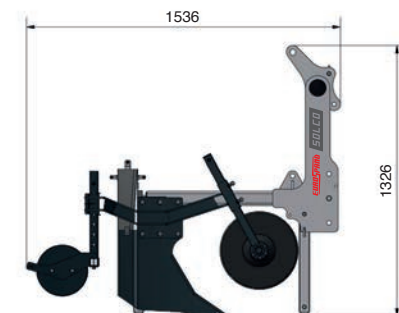
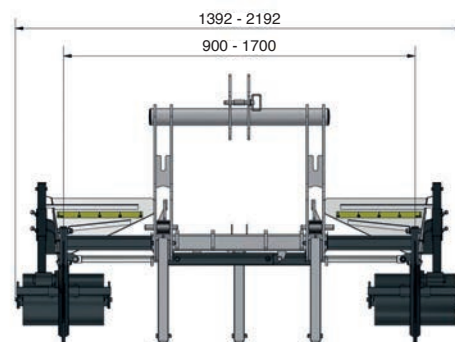

SOLCO + DAVID FRUIT

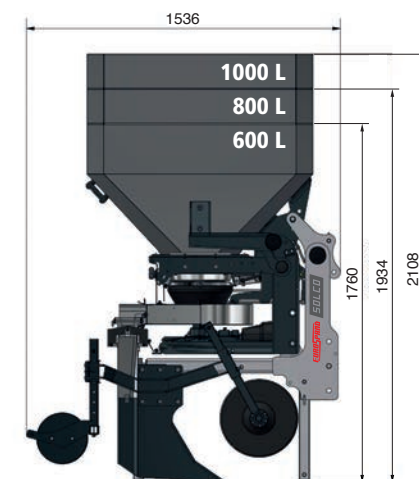
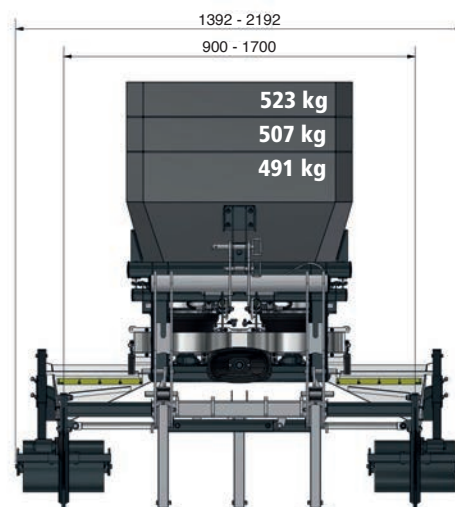

EUROSPAND

CARRELLO 4T



PORTATA

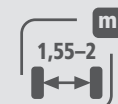

CARREGGIATA
REGOLABILE



CATEGORIA
ATTACCHI
SPANDICONCIME



PESO

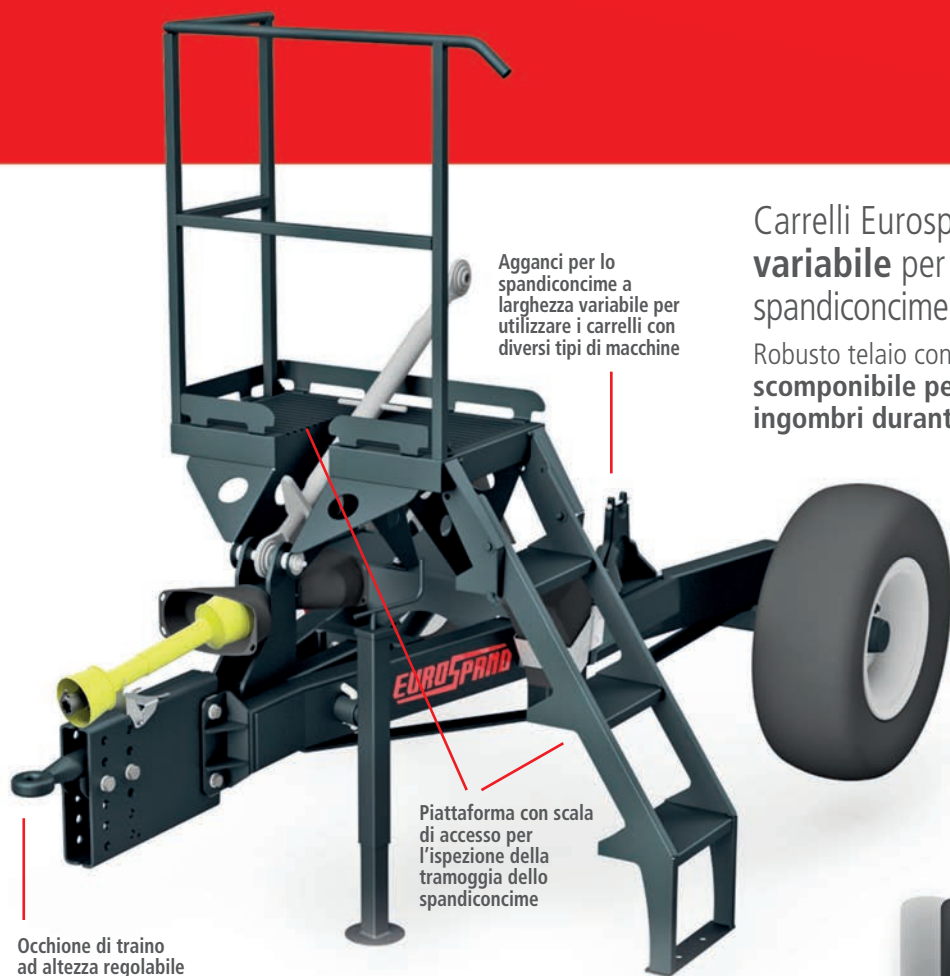

Agganci per lo
spandiconcime a
larghezza variabile per
utilizzare i carrelli con
diversi tipi di macchine

Piattaforma con scala
di accesso per
l'ispezione della
tramoggia dello
spandiconcime

Occhione di traino
ad altezza regolabile

Carrelli Eurospand a carreggiata
variabile per trasformare lo
spandiconcime **da portato a trainato**.

Robusto telaio con portata massima di **4000 kg**,
scomponibile per ridurre al massimo gli
ingombri durante le spedizioni.

Possibilità di montaggio di ruote
maggiorate per aumentare la
superficie di contatto al suolo e
ridurre il compattamento del terreno.
Ruote standard: 11.5/80-15.3
Ruote maggiorate: 15.0/55-17



Carreggiata variabile da 1,55 a 2 m



CARRELLO 1.5T



PORTATA



STANDARD
REGOLABILE



RIALZATO
REGOLABILE



CATEGORIA
ATTACCHI
SPANDICONCIME



PESO

RIALZATO
STANDARD

Carrelli Eurospand a **carreggiata variabile** per trasformare lo spandiconcime **da portato a trainato**.

Telaio con **portata massima di 1500 kg** e versione con **telaio rialzato per concimazioni tardive**, in cui l'altezza maggiore evita il danneggiamento delle colture.

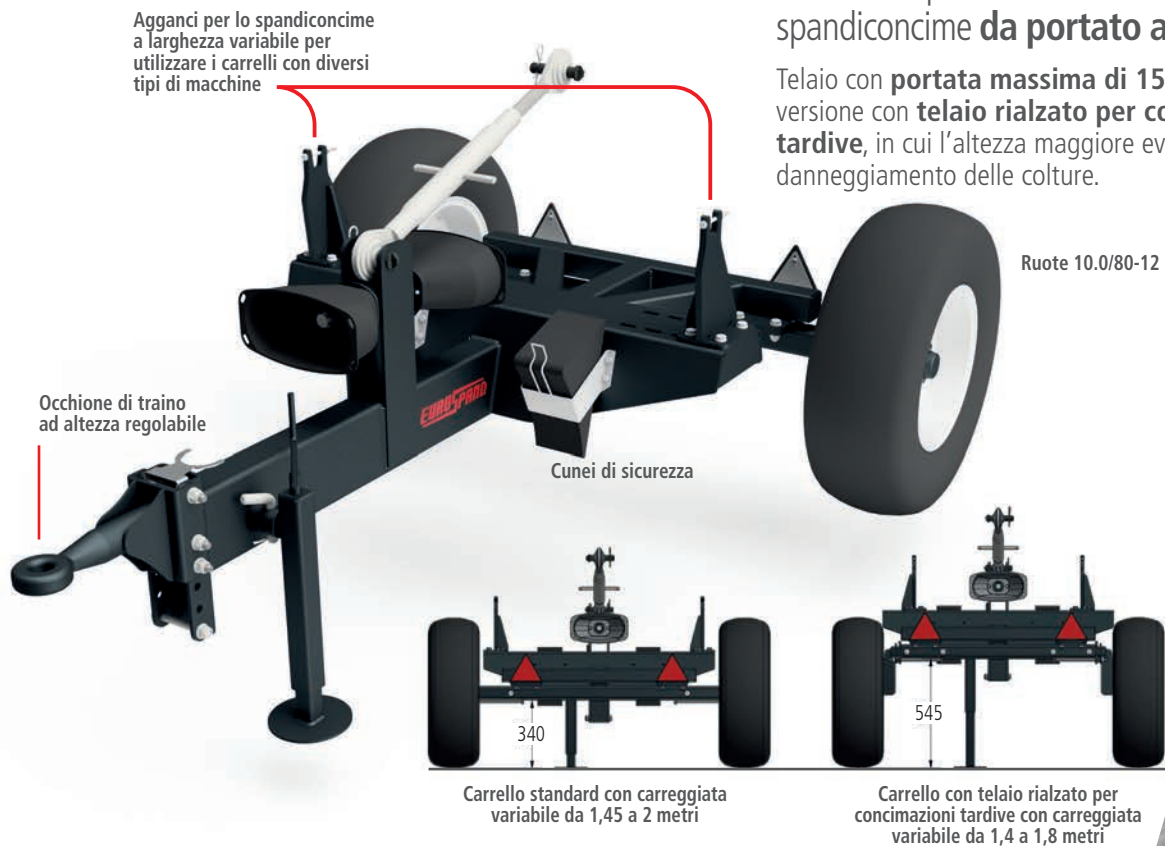



Via Cuneo 153/155
12012 Boves CN – ITALY

Tel. +39 0171 391 511

omb@gruppocavallo.it
www.eurospand.it

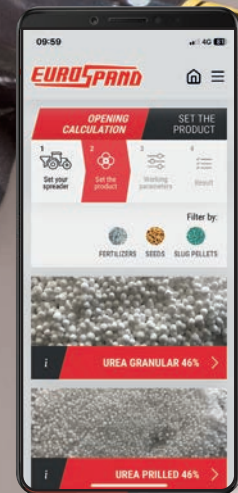
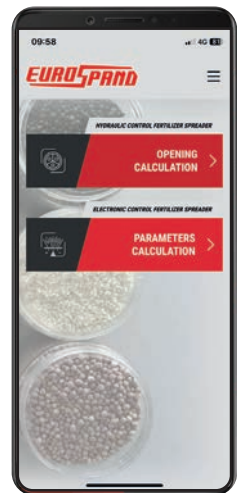

Le descrizioni e illustrazioni su questo stampato si intendono fornite a semplice titolo informativo e non impegnativo e possono essere variate senza alcun preavviso.