

IT

ES

EUROSPAND

FARM EQUIPMENT SINCE 1970

SPANDICONCIME MONDISCO ABONADORAS MONDISCO





EUROSPAND

FARM EQUIPMENT SINCE 1970

IT Nato durante gli anni settanta dello scorso secolo, il marchio Eurospand si è contraddistinto da sempre e con successo per la cura riposta nel costruire e fornire macchine spandiconcime professionali aventi nella robustezza strutturale, precisione di distribuzione, resistenza alla corrosione ed una continua e costante innovazione tecnica, la base del proprio pensiero.

Oggi lo stabilimento occupa un'area di 8500 metri coperti ed è alimentato da un impianto fotovoltaico che genera una potenza massima di 730 kWp ed ha una capacità produttiva annua di circa 900.000 kW/Anno.

Al proprio interno (sotto il controllo di un sistema di qualità certificata UNI EN ISO 9001) si svolge il 100% della progettazione meccanica ed elettronica e si producono il 90% di tutti le parti e semilavorati necessari alla realizzazione di: spandiconcime portati, trainati, spandiconcime pendolari, spargisale, carrelli porta spandiconcime.

E *EUROSPAND comenzó su historia en los años 70 y desde allí se ha siempre distinguido por el cuidado y la atención colocada en la construcción de fertilizadoras y abonadoras profesionales. La precisión de distribución, la resistencia a la corrosión y la continua innovación técnica se encuentran siempre en primer lugar para dar al agricultor un producto válido y de calidad.*

La planta ocupa una superficie de 8500 metros cuadrados cubiertos y está alimentada con un sistema fotovoltaico que genera una potencia máxima de 730 kWp. Tiene una capacidad de producción anual de 900.000 kW/año.

Al interno de la fábrica (bajo el estricto control del sistema de calidad certificada UNI EN ISO 9001) se realiza el 100% de la proyectación mecánica y electrónica. Realizamos el 90% de todas las piezas y productos semi-acabados necesarios para realizar nuestra entera gama de abonadoras suspendidas y acarreadas, esparcidores de sal, carros porta abonadoras.

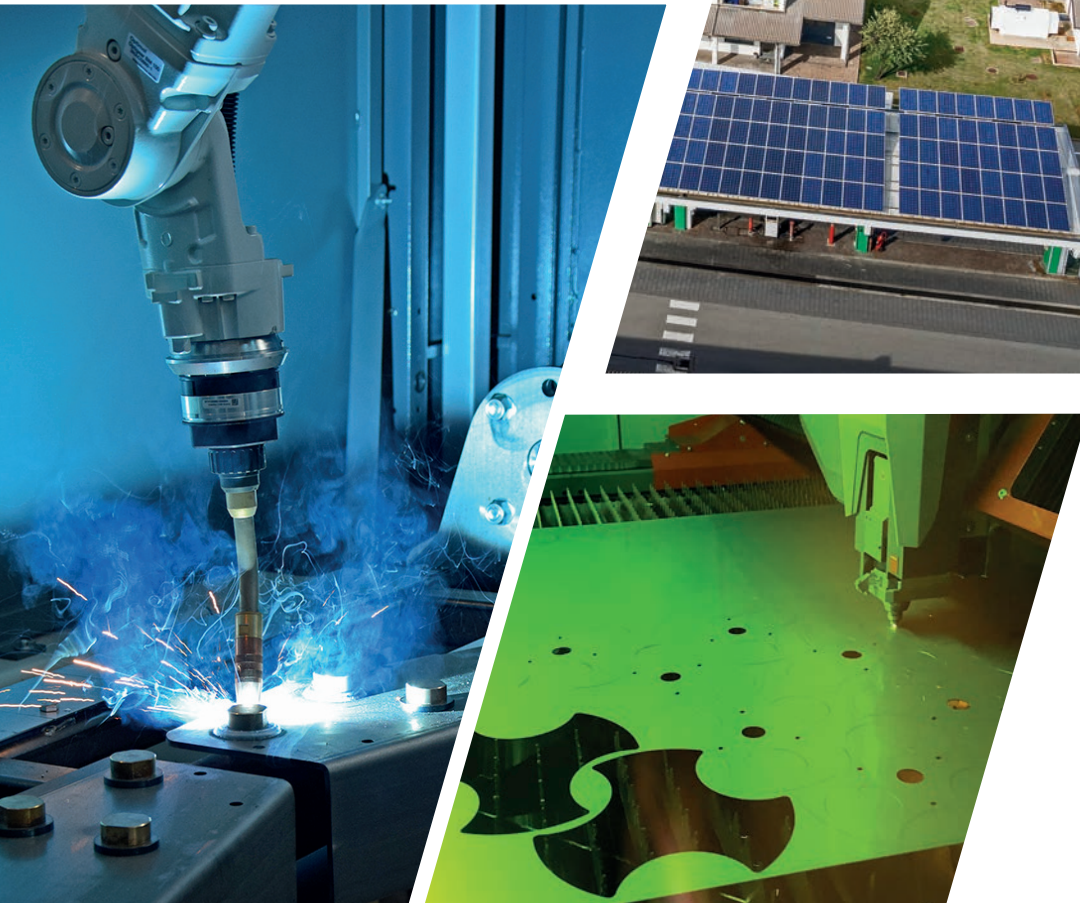

L'esperienza della qualità

SL, 2C, 733 R, ERCOLE: le macchine a monodisco della serie **Eurospand**, sono l'ausilio ideale per una corretta e precisa distribuzione di concimi minerali e di sementi. Il **concime correttamente distribuito** non è causa di inquinamento, risulta anzi essere un indispensabile aiuto per un equilibrato **sviluppo delle colture**.

Experiencia y calidad

SL, 2C, 733R, ERCOLE : las abonadoras monodisco de la gama Eurospand son la ayuda ideal para una correcta y precisa distribución de fertilizantes minerales y semillas.

El **abono distribuido correctamente** no produce contaminación del suelo, por lo tanto se convierte en una ayuda indispensable para el desarrollo **equilibrado de los cultivos**.



MECCANICA
TESTATA

MECANICA
APROVADA



ROBUSTEZZA
STRUTTURALE

FUERZA
ESTRUCTURAL



ACCIAIO
INOX

ACERO
INOXIDABLE



SICUREZZA
CERTIFICATA

SEGURIDAD
CERTIFICADA



VERSATILITÀ
DISTRIBUZIONE

VERSATILIDAD
DE DISTRIBUCION



AZIONAMENTI
IDRAULICI

ACCIONAMIENTO
HIDRAULICO



TRAMOGGIA
INOX

TOLVA
ACERO INOX



MECCANICA
TESTATA

MECANICA
APROVADA



Un *know-how* consolidato e i moderni macchinari presenti all'interno del nostro stabilimento, ci permettono di costruire macchine e particolari affidabili e dalla **lunga durata operativa**.

Ci prendiamo cura di tutti i dettagli che compongono le nostre macchine, per questo forniamo **ingranaggi stampati a caldo e temprati**, così come cilindri idraulici con steli in inox per la chiusura del flusso. Dettagli che fanno la differenza.

Nuestro "know-how" consolidado junto con las modernas máquinas de trabajo presentes en nuestra fábrica, nos permiten construir equipos **fiabiles y duraderos**.

Nos ocupamos de todos los detalles que componen nuestras máquinas: suministramos **engranajes prensados en caliente y templados**, así como también cilindros hidráulicos con vástagos de acero inoxidable para cierre de flujo. Detalles que marcan la diferencia.



ROBUSTEZZA
STRUTTURALE

FUERZA
ESTRUCTURAL

Evoluti programmi di calcolo e prove di carico con pesi estremizzati, permettono di realizzare **telai resistenti alle massime sollecitazioni**.

Los programas de cálculo avanzados y las pruebas de carga con pesos extremos hacen posible crear **chasis resistentes a los esfuerzos máximos** que se presenten.

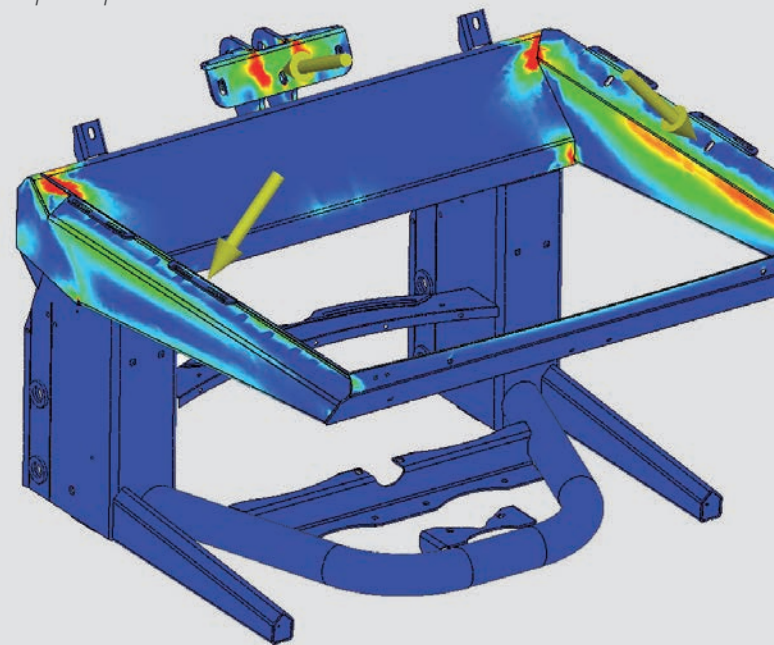



EUROSPAND

FARM EQUIPMENT SINCE 1970



ACCIAIO INOX E TRATTAMENTI ANTICORROSIVI

ACERO INOXIDABLE Y TRATAMIENTOS ANTICORROSIVOS

I componenti del sistema di alimentazione, dosaggio, distribuzione e tutta la bulloneria sono in **acciaio inossidabile**, a garanzia di una lunga vita operativa.

Tutte le parti metalliche non in inox vengono sabbiate e **verniciate a polvere con due applicazioni e due cotture a 220°C**.

*Los componentes del sistema de alimentación, dosificación, distribución y todos los pernos son de **acero inoxidable**, lo que garantiza una larga vida útil de la máquina.*

*Todas las piezas de acero son tratadas con chorro de arena y con **pintura en polvo con dos aplicaciones y dos cocciones a 220°C**.*

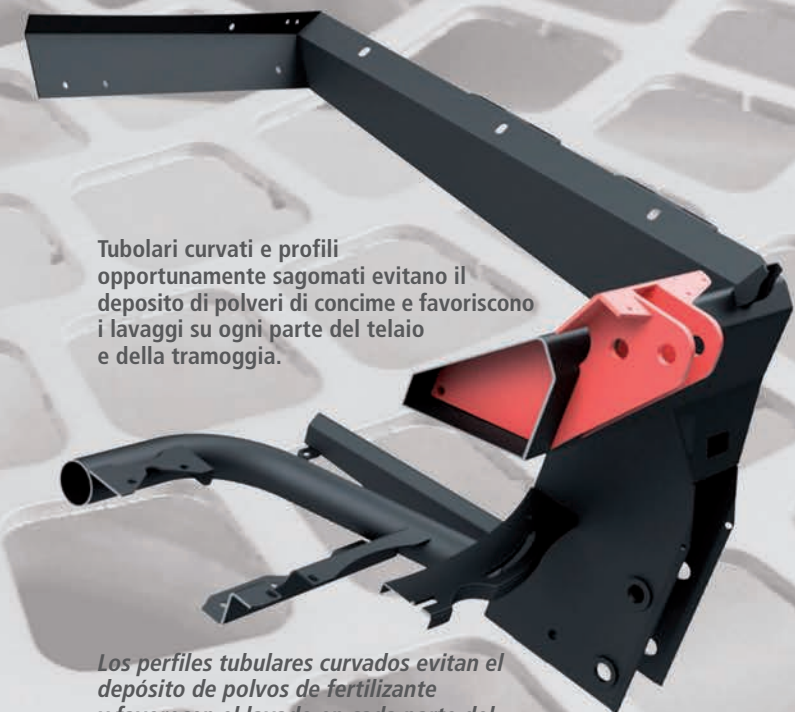

Tubolari curvati e profili opportunamente sagomati evitano il deposito di polveri di concime e favoriscono i lavaggi su ogni parte del telaio e della tramoggia.

Los perfiles tubulares curvados evitan el depósito de polvos de fertilizante y favorecen el lavado en cada parte del chasis y de la tolva.

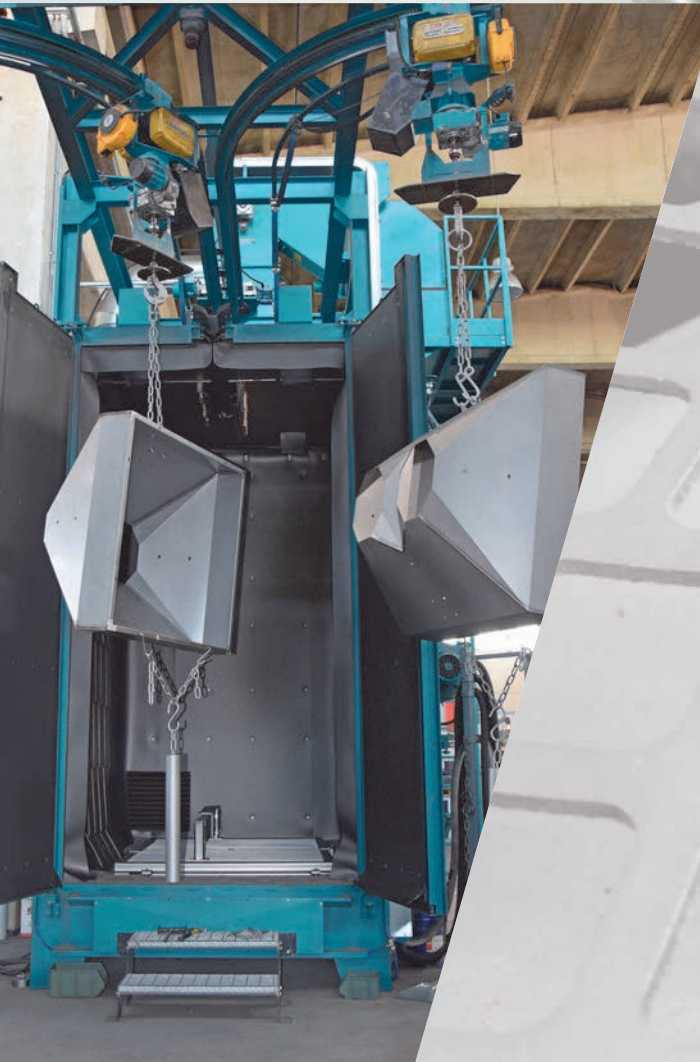

CE SISTEMI DI SICUREZZA E CERTIFICAZIONI INTERNAZIONALI

SISTEMAS DE SEGURIDAD Y CERTIFICACIONES INTERNACIONALES



Gancio supporto dell'albero cardanico.
Gancho de soporte del eje cardán.



Piede per modello SL-SL2C:
impedisce l'eventuale ribaltamento della macchina quando
posizionata sul terreno.

Pie para el modelo SL-SL2C: evita que la máquina se vuelque
cuando se coloca en el suelo.

Robuste griglie interne filtrano il concime ed in
abbinamento con le protezioni perimetrali, assicurano
la massima sicurezza operativa.

Las rejillas internas resistentes filtran el fertilizante
y combinadas con protecciones perimetrales, aseguran
máxima seguridad operacional.



**LA NOSTRA GAMMA
NUESTRA GAMA**



EUROSPAND

S 273L - S 503L



CERTIFICAZIONI
INTERNAZIONALI
CERTIFICACIONES
INTERNACIONALES



ROBUSTEZZA
STRUTTURALE
FUERZA
ESTRUCTURAL



DOSAGGIO
DISTRIBUZIONE
DOSIFICACION/
DISTRIBUCION



ACCIAIO INOX
ANTICORROSIONE
ACERO INOX
ANTICORROSION



TRAMOGGIA IN INOX
solo per S 503L
TOLVA ACERO INOX
solo para S503L



MECCANICA
TEMPRATA
ENGRANAJES
TEMPLADOS



LARGHEZZA SPANDIMENTO
A PIENO CAMPO
ANCHURA DISTRIBUCION
CAMPO ABIERTO

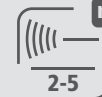

DISTRIBUZIONE
LOCALIZZATA
DISTRIBUCION
LOCALIZADA



360
200
CAPACITÀ
CAPACIDAD



65
57
PESO
PESO

S 503L
S 273L



Il primo **storico spandiconcime EuroSpand** è ideale per piccoli appezzamenti in campo aperto o frutteti.

Telaio con attacchi di 1° categoria e tramogge in acciaio verniciato o acciaio inox, costruite in un solo pezzo senza saldature tramite tornitura in lastra.

La histórica primera abonadora de EuroSpand, ideal para pequeñas parcelas de campo abierto o huertos.

Chasis con enganches de primera categoría y tolva en acero pintado o acero inoxidable (construida en una sola pieza sin soldar por torneado de placa).

Palette con angolo di lancio regolabile per ottimizzare la distribuzione.

Paleta con ángulo de lanzamiento ajustable para optimizar la distribución.

Gruppo trasmissione.
Grupo de transmisión.

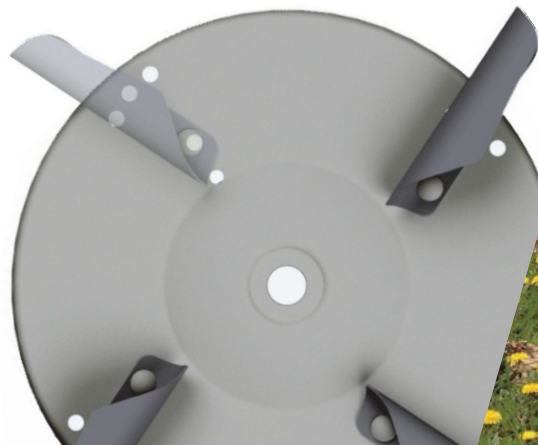

S 503 2C



CERTIFICAZIONI
INTERNAZIONALI
CERTIFICACIONES
INTERNACIONALES



ROBUSTEZZA
STRUTTURALE
FUERZA
ESTRUCTURAL



DOSAGGIO
DISTRIBUZIONE
DOSIFICACION/
/DISTRIBUCION



MECCANICA
TEMPRATA
ENGRANAJES
TEMPLADOS



DISTRIBUZIONE
LOCALIZZATA
DISTRIBUCION
LOCALIZADA



360
CAPACITÀ
CAPACIDAD



80
PESO
PESO

Il più piccolo spandiconcime Eurospand, specifico per la distribuzione **bilaterale localizzata** su filari di frutteti e vigneti con Larghezza di lavoro da 2 a 5 m.

*La abonadora más pequeña de Eurospand, específicamente para distribución **bilateral localizada** ubicada en hileras de huertos y viñedos con ancho de trabajo de 2 a 5 m.*



Convogliatore con aperture regolabili per la regolazione della larghezza di distribuzione.

Transportador con aberturas ajustables para la regulación del ancho de distribución.



Leve per l'apertura e chiusura indipendente, solo sinistro o solo destro.

Palancas de apertura y cierre independientes (sólo lado izquierdo o derecho).



MONDISCO AD ALTA CAPACITÀ MONDISCO DE ALTA CAPACIDAD



Doppia saracinesca di dosaggio a regolazione cinquantalesimale.

Doble compuerta de dosificación con ajuste de cincuenta posiciones.



Facile e rapida regolazione dell'angolo di lancio, per ottimizzare la distribuzione con ogni quantità e tipologia di concime.

Ajuste rápido y fácil del ángulo de lanzamiento, para optimizar la distribución de la cantidad y del tipo de fertilizante elegido.

Disco stampato sovrastante il piatto spargitore per eliminare turbolenze. Due i vantaggi: migliorare l'uniformità di distribuzione ed evitare lanci di prodotto in zone indesiderate.

Disco impreso colocado sobre la placa de distribución para eliminar la turbulencia. Tiene dos ventajas: mejorar la uniformidad de distribución y evitar el lanzamiento de productos en áreas no deseadas.

Le palette EuroSpand applicate su un disco spargitore di grande diametro garantiscono una distribuzione fino a 18 m.

Las paletas EuroSpand, aplicadas en su disco esparcidor de gran diámetro, garantizan una distribución de hasta 18 m.

733 R



CERTIFICAZIONI
INTERNAZIONALI
CERTIFICACIONES
INTERNACIONALES



ROBUSTEZZA
STRUTTURALE
FUERZA
ESTRUCTURAL



DOSAGGIO
DISTRIBUZIONE
DOSIFICACION/
/DISTRIBUCION



ACCIAIO INOX
ANTICORROSIONE
ACERO INOX
ANTICORROSION



AZIONAMENTI
IDRAULICI
ACCIONAMIENTO
HIDRAULICO



MECCANICA
TEMPRATA
MECANICA
TEMPLADA



LARGHEZZA SPANDIMENTO
A PIENO CAMPO
ANCHURA DISTRIBUCION
CAMPO ABIERTO



DISTRIBUZIONE
LOCALIZZATA
DISTRIBUCION
LOCALIZADA



780
580
CAPACITÀ
CAPACIDAD



141
130
PESO
PESO

Lo spandiconcime che ha fatto la storia dell'EuroSpand.
Da 50 anni sul mercato con oltre 100.000 esemplari
venduti. Un mix di robustezza e semplicità di utilizzo
per questo spandiconcime adatto alla distribuzione di
concimi a pieno campo od anche localizzata.

La abonadora que hizo la historia de EuroSpand.
Durante 50 años en el mercado con más de 100.000
unidades vendidas. Una combinación de robustez y
simplicidad de uso para esta abonadora, ideal para la
distribución de fertilizantes en campo abierto o
localizado.

Carico utile fino a
1300kg, resistenza
strutturale e
versatilità di
aggancio con due
diverse posizioni.

Carga útil de hasta 1300kg,
resistencia estructural y
versatilidad de acoplamiento
con dos posiciones diferentes.



EUROSPAND

ERCOLE



CERTIFICAZIONI
INTERNAZIONALI
CERTIFICACIONES
INTERNACIONALES



ROBUSTEZZA
STRUTTURALE
FUERZA
ESTRUCTURAL



DOSAGGIO
DISTRIBUZIONE
DOSIFICACION/
DISTRIBUCION



ACCIAIO INOX
ANTICORROSIONE
ACERO INOX
ANTICORROSION



TRAMOGGIA
IN INOX - optional
TOLVA ACERO
INOX - opcion



AZIONAMENTI
IDRAULICI
ACCIONAMIENTO
HIDRAULICO



MECCANICA
TEMPRATA
MECANICA
TEMPLADA



LARGH. SPANDIMENTO
A PIENO CAMPO
ANCHURA DISTRIBUCION
CAMPO ABIERTO

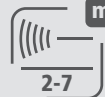

DISTRIBUZIONE
LOCALIZZATA
DISTRIBUCION
LOCALIZADA



1200
1000
800
CAPACITÀ
CAPACIDAD

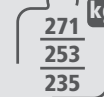

271
253
235
PESO
PESO

I modelli di **categoria superiore** con telai concepiti per carichi utili fino a **1900kg** con due diverse posizioni di aggancio e attacchi di II e III categoria.

Apertura e chiusura idraulica di serie.

Componenti del sistema di alimentazione, dosaggio e distribuzione in acciaio inox.

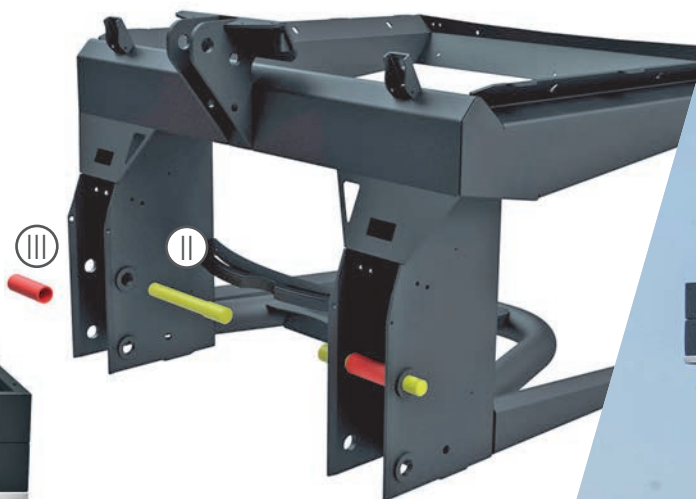

Los modelos de **categoría superior** con chasis diseñados para cargas de hasta **1900kg** con dos posiciones de enganche diferentes y tirajes de II y III categoría.

Apertura y cierre hidráulico estándar.

Componentes del sistema de alimentación, dosificación y distribución en acero inoxidable.



733 R - ERCOLE

BILATERALE
BILATERAL



CERTIFICAZIONI
INTERNAZIONALI
CERTIFICACIONES
INTERNACIONALES



ROBUSTEZZA
STRUTTURALE
FUERZA
ESTRUCTURAL



DOSAGGIO
DISTRIBUZIONE
DOSIFICACION/
DISTRIBUCION



ACCIAIO INOX
ANTICORROSIONE
ACERO INOX
ANTICORROSION



TRAMOGGIA
IN INOX - optional
TOLVA ACERO
INOX - opcion



AZIONAMENTI
IDRAULICI
ACCIONAMIENTO
HIDRAULICO



MECCANICA
TEMPRATA
MECANICA
TEMPLADA



DISTRIBUZIONE
LOCALIZZATA
DISTRIBUCION
LOCALIZADA

733 R



780
580
CAPACITÀ
CAPACIDAD

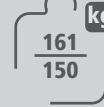

161
150
PESO
PESO

ERCOLE



1200
1000
800
CAPACITÀ
CAPACIDAD

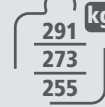

291
273
255
PESO
PESO



I modelli con **convogliatore bilaterale** ad apertura idraulica **indipendente sinistro/destro** sono realizzati appositamente per la distribuzione su filari di frutteti, uliveti e vigneti con distanza da 2 a 7 metri.

Los modelos con **transportador bilateral** con apertura hidráulica **independiente izquierda / derecha** están hechos específicamente para la distribución en hileras de frutales, olivares y viñedos con una distancia de 2 a 7 metros.



Saracinesche con rullini
antigrappaggio.

Compuertas con rodillos
antiadherentes.

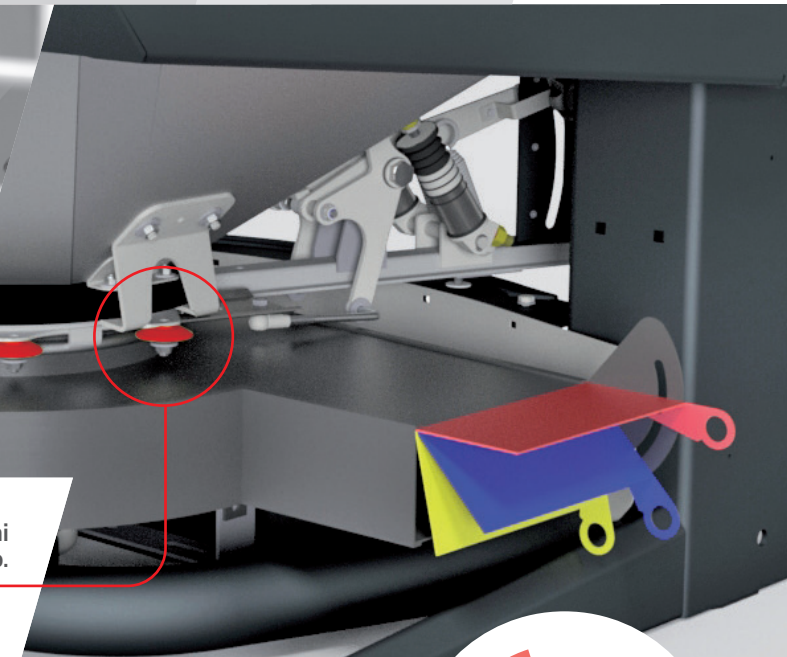
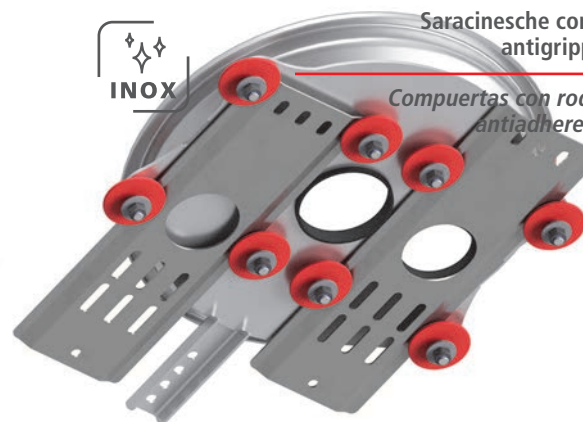

Convogliatore con aperture regolabili
per adattarsi alle diverse larghezze
di distribuzione.

Transportador con aberturas ajustables
para adaptarse a diferentes anchos
de distribución.

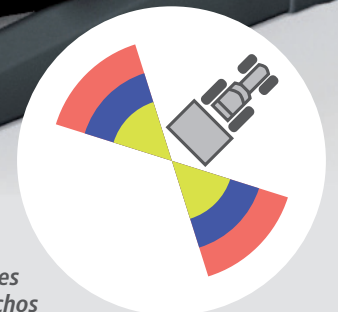

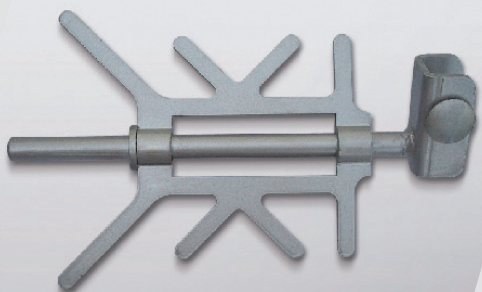

01



02



03



04



05



06

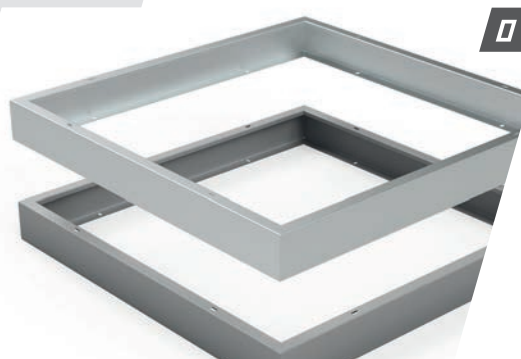

07

	S 503L	S 273L	S 503 2C	733R	ERCOLE	733 R-ERCOLE BILATERALI/BILATERALES
01 – AGITATORE AGITADOR				■	■	■
02 – AGITATORI A RUOTA AGITADOR CON RUEDA	■	■	■			
03 – DEFLETTORE LIMITATORE DEFLECTOR LIMITADOR	■	■		■	■	
04 – CONVOGLIATORE LATERALE TRANSPORTADOR LATERAL	■	■		■	■	
05 – TELONE PROTEZIONE TOLDO DE PROTECCION	■		■		■	■
06 – IMPIANTO LUCI LUCES					■	■
07 – RIALZI SOBRETOLVAS				■	■	■

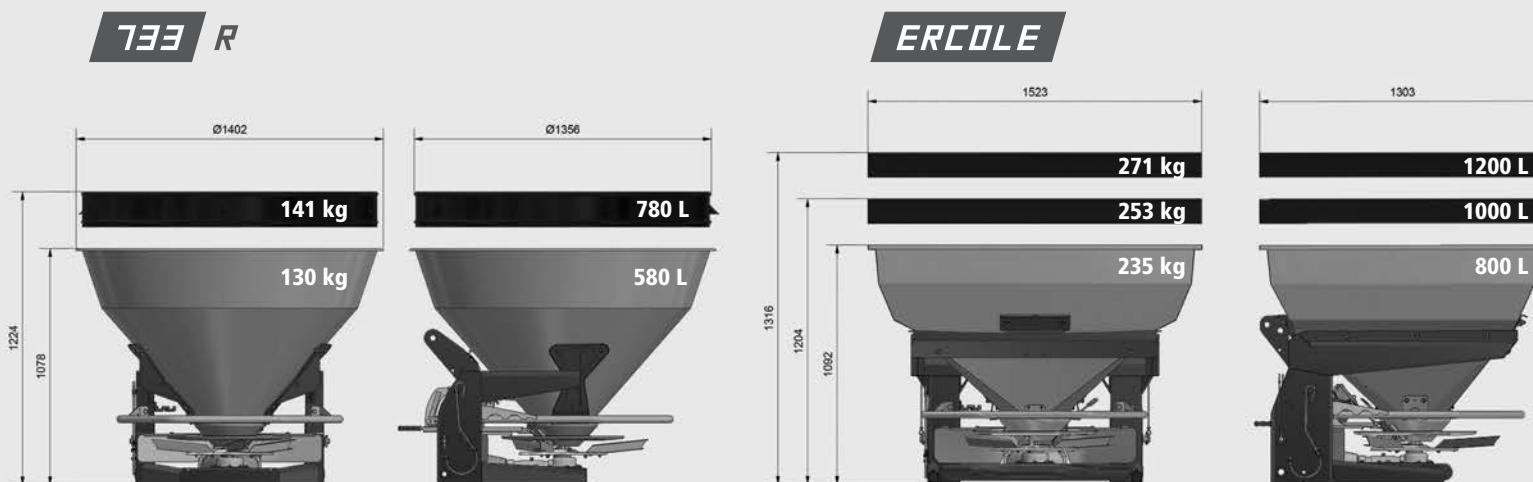

I pesi indicati sono al netto di accessori e si riferiscono alle versioni per la distribuzione a pieno campo.
 El peso indicado en cada imagen son pesos netos de accesorios y se refieren a las versiones de distribución a campo abierto.

Le descrizioni e illustrazioni su questo stampato si intendono fornite a semplice titolo informativo e non impegnativo e possono essere variate senza alcun preavviso.
 Las descripciones e ilustraciones de esta publicación son únicamente a fin informativo y no son vinculantes. Pueden ser modificadas sin previo aviso.



Via Cuneo 153/155
12012 Boves CN – ITALY

Tel. +39 0171 391 511

omb@gruppocavallo.it
www.eurospand.it

